

# ディスクロージャー誌 2019

(発行：令和元年7月)



J A 大 潟 村

## はじめに

日頃、皆さまには格別のご愛顧をいただき厚く御礼申し上げます。

J A大潟村は、情報開示を通じて経営の透明性を高めるとともに、当J Aに対するご理解を一層深めていただくために、当J Aの主な事業の内容や組織概要、経営の内容などについて、利用者のためにわかりやすくまとめたディスクロージャー誌を作成いたしました。

皆さまが当J Aの事業をさらにご利用いただくための一助として、是非ご一読いただきますようお願い申し上げます。

令和元年7月 大潟村農業協同組合

## J Aのプロフィール

◇設 立	昭和45年9月	◇組合員数	1,111人
◇所 在 地	南秋田郡大潟村	◇役員数	11人
◇出 資 金	9.3億円	◇職員数	60人
◇総 資 産	342億円	◇単体自己資本比率	16.95%

## 目 次

あいさつ	1
1. 経営理念	2
2. 経営方針	2
3. 経営管理体制	3
4. 事業の概況(平成30年度)	3
5. 事業活動のトピックス	10
6. 農業振興活動	11
7. 地域貢献情報	11
8. リスク管理の状況	13
9. 自己資本の状況	16
10. 主な事業の内容	17
<b>【経営資料】</b>	
<b>I 決算の状況</b>	
1. 貸借対照表	24
2. 損益計算書	25
3. キャッシュ・フロー計算書	26
4. 注記表	28
5. 剰余金処分計算書	42
6. 部門別損益計算書	44
7. 財務諸表の正確性等にかかる確認	45
<b>II 損益の状況</b>	
1. 最近の5事業年度の主要な経営指標	46
2. 利益総括表	46
3. 資金運用収支の内訳	47
4. 受取・支払利息の増減額	47
<b>III 事業の概況</b>	
1. 信用事業	47
(1) 貯金に関する指標	
① 科目別貯金平均残高	
② 定期貯金残高	
(2) 貸出金等に関する指標	
① 科目別貸出金平均残高	
② 貸出金の金利条件別内訳残高	

- ③ 貸出金の担保別内訳残高
  - ④ 債務保証見返額の担保別内訳残高
  - ⑤ 貸出金の使途別内訳残高
  - ⑥ 貸出金の業種別残高
  - ⑦ 主要な農業関係の貸出金残高
  - ⑧ リスク管理債権の状況
  - ⑨ 金融再生法開示債権区分に基づく保全状況
  - ⑩ 元本補てん契約のある信託に係る貸出金のリスク管理債権の状況
  - ⑪ 貸倒引当金の期末残高及び期中の増減額
  - ⑫ 貸出金償却の額
- (3) 国内為替取扱実績
  - (4) 有価証券に関する指標
    - ① 種類別有価証券平均残高
    - ② 商品有価証券種類別平均残高
    - ③ 有価証券残存期間別残高
  - (5) 有価証券等の時価情報等
    - ① 有価証券の時価情報等
    - ② 金銭の信託の時価情報等
    - ③ デリバティブ取引、金融等デリバティブ取引、有価証券関連店頭デリバティブ取引
2. 共済取扱実績 …………… 55
- (1) 長期共済新契約高・長期共済保有高
  - (2) 医療系共済の入院共済金額保有高
  - (3) 介護共済・生活障害共済の共済金額保有高
  - (4) 年金共済の年金保有高
  - (5) 短期共済新契約高
3. 農業関連事業取扱実績 …………… 56
- (1) 買取購買品（生産資材）取扱実績
  - (2) 受託販売品取扱実績
  - (3) 保管事業取扱実績
4. 生活その他事業取扱実績 …………… 57
- (1) 買取購買品（生活物資）取扱実績
  - (2) 介護事業取扱実績
  - (3) 加工センター取扱実績
  - (4) 加工取扱実績

5. 指導事業取扱実績	58
(1) 指導事業	
(2) 農地利用集積円滑化事業	
IV 経営諸指標	
1. 利益率	59
2. 貯貸率	59
3. 職員1人当たり指標	59
4. 1店舗当たり指標	59
V 自己資本の充実の状況	
1. 自己資本の構成に関する事項	60
2. 自己資本の充実度に関する事項	61
3. 信用リスクに関する事項	63
4. 信用リスク削減手法に関する事項	67
5. 派生商品取引及び長期決済期間取引の取引相手のリスクに関する事項	68
6. 証券化エクスポージャーに関する事項	68
7. 出資その他これに類するエクスポージャーに関する事項	69
8. リスク・ウェイトのみなし計算が適用されるエクスポージャーに 関する事項	70
9. 金利リスクに関する事項	70
VI 連結情報	72
【JAの概要】	
1. 機構図	73
2. 役員構成（役員一覧）	74
3. 組合員数	74
4. 組合員組織の状況	74
5. 特定信用事業代理業者の状況	74
6. 地区一覧	74
7. 沿革・あゆみ	75
8. 店舗等のご案内	76
法定開示項目掲載ページ一覧	77

## ごあいさつ

世界経済は、アメリカが鉄鋼・アルミニウムへ高関税を課したことにより中国との全面貿易戦争に突入し、景気が減速傾向となりました。また、アメリカは北朝鮮との2回目の首脳会談に臨みましたが、1つの成果もなく物別れに終わりました。イギリスのEU離脱問題も着地点の見えない状況であり、我が国と韓国は、国交正常化後最悪の関係になるなど、先行きに不安を隠せない状況にあります。

日本経済は、今年の1月下旬で6年2か月に渡り好景気が続いたということで、戦後最長となったようですが、国民には景気拡大の実感がない状況にあります。

また、この1年は災害の多い年でした。福井豪雪、大阪や北海道の地震、西日本豪雨、台風21号による関西国際空港の水没とタンカーが本州への連絡橋に激突したことによる孤立等、大きな被害とともに多くの尊い人命を失うこととなりました。埼玉県熊谷市では最高気温の更新(41.1度)となり、猛暑を例えた「災害級の暑さ」などの流行語が生まれた年でもありました。しかし、明るいニュースもありました。記念すべき第100回全国高校野球選手権大会において本県代表の県立金足農業高等学校が103年ぶりの準優勝に輝きました。この快挙には秋田県のみならず全国の農業者及び農業関係者に勇気と希望、そして、感動をもたらしました。

J Aグループでは、「農業者の所得増大」「農業生産の拡大」「地域の活性化」を掲げた自己改革が3年目を迎え、集大成の年となりました。当J Aでもたまねぎの栽培による農業生産の拡大と所得の増大をめざし、産地パワーアップ事業を活用してたまねぎ乾燥・貯蔵・調整施設を建設いたしました。施設は2月に完成し、6月の荷受けを待つだけの状態となっております。また、昨年同様利用高に応じた組合員還元を行い、12月に42百万円、3月に20百万円を還元しております。肥料、農薬、生産資材に対する価格対策や免税軽油の価格対策も行うなど、トータルコストの削減による組合員の所得増大に努めてまいりました。また、令和元年度からは公認会計士監査となるため、内部統制整備にも努めてまいりました。そうしたなか、8月に秋田県1 J A構想の話が出てまいりました。県下のJ Aでは、組合員の減少による自己資本の減少、購買事業収益・販売事業の手数料収入の減少、マイナス金利による信用事業収入の減少等で将来の経営が立ち行かなくなるのではないかとの不安が募り、11月の第30回秋田県J A大会において組織再編協議会を立ち上げることを決定いたしました。J A大潟村からも職員を1名出向させ、情報を組合員に伝えていく所存です。

このたび、当J Aへのご理解をより一層深めて頂くために「ディスクロージャー誌」を作成いたしました。是非ともご一読いただき、J Aの事業をさらにご利用いただくための一助としてお役立てください。

今後ともより一層のご理解とご支援を賜りますようお願い申し上げます。

令和元年7月

大潟村農業協同組合

代表理事組合長 小林 肇

## 1. 経営理念

### 〔基本理念〕

J A大潟村は、人と自然を大切にし、社会の発展と豊かな暮らしの実現に貢献してまいります。

- ◇ J A大潟村は、人を大切にします。
- ◇ J A大潟村は、自然を大切にします。
- ◇ J A大潟村は、社会の発展に貢献します。
- ◇ J A大潟村は、豊かな暮らしの実現に貢献します。

### 〔基本姿勢〕

- ◇ みなさまから信頼される J A
- ◇ 地域から必要とされる J A
- ◇ 社会に誇れる J A大潟村をめざします。

## 2. 経営方針

### ◇ 農業振興と地域社会への貢献

農業をめぐる環境は農業従事者の高齢化等極めて厳しい状況になっています。J Aには、地域農業の特性を活かした基本目標を設定し、これらの実践を通じて農家所得の向上、地域の活性化等が求められます。

当 J Aは、「夢と活力ある農業・地域社会」の実現のため、地域特性を活かした農業振興と心のゆたかさを実感できる生活環境の提供に努めます。

### ◇ 組合員と消費者の満足度向上

J Aは日常生活のあらゆる場面に密着した事業を営んでいます。各種商品やサービスが多様化・高度化するなかで、利用者のニーズは安全、安心でかつ健康志向になってきており、またゆとりを重視する傾向が見られます。

当 J Aは、J Aが提供するサービスの質を高め、組合員と消費者のニーズに応えた、真心のこもった商品・サービスの提供に努めます。

### ◇ 信頼と期待に応える経営

信用・共済事業依存型の収支構造からの脱却と、より効率的・効果的な事業運営の確立が必要です。当 J Aは、「強靱な経営体質」と「透明感のある組織運営」を構築するため、財務体質の健全性向上に努め、リスク管理態勢の確立とコンプライアンスを重視した職場づくりに取り組みます。

### 3. 経営管理体制

#### ◇経営執行体制

〔理事会制度〕

当JAは農業者により組織された協同組合であり、正組合員で構成される「総会」の決定事項を踏まえ、組合員が選挙により選出した理事により構成される「理事会」が業務執行を行っています。また、同様に選挙で選出された監事が理事会の決定や理事の業務執行全般の監査を行っています。

組合の業務執行を行う理事会には、女性層の意思反映を行うため、女性理事の登用を行っています。また、信用事業については専任担当の理事を置くとともに、農業協同組合法第30条に規定する常勤監事及び員外監事を設置し、ガバナンスの強化を図っています。

### 4. 事業の概況（平成30年度）

#### ◇全体的な概要

平成30年度の大潟村農業を振り返ってみますと、稲作については、6月の天候不順による茎数不足、7月下旬から8月上旬の高温障害による粒数不足、9月上旬の台風21号により塩害を受けるなどの様々な要因により、単収561kgで作況指数は「89」（JA収量調査）と著しい不良の年となりました。本作大豆は、播種期の少雨や生育期の多雨により収量、品質ともに平年を下回り、後作大豆についても同じ傾向となりました。小麦についてはアワヨトウの発生や天候不順により収量品質ともに平年を下回りました。

販売事業については、かぼちゃは受粉交配期の天候不順により収穫量は平年を下回ったものの、市場の出回り量が少なかったことから販売単価が高くなり、結果的には販売高が平年を上回る結果となりました。メロンは作付面積が半減し取扱量が減少いたしました。花きはトルコギキョウの販売本数が増えたことにより計画を上回りました。たまねぎについては小玉傾向になり計画を大きく下回る実績となりました。

購買事業の資材関係では、たまねぎの作付面積が拡大したため、肥料や種子の供給が増加し計画を上回りました。農薬関係では、病害虫等の特需がなかったことや、除草剤の供給減少に伴い計画を下回りましたが、資材課全体では計画を若干上回る実績となりました。

給油所は、各油種ともに価格が高止まりしたことから計画よりも単価が高くなりました。この影響でガソリンの供給量は減少したものの供給高では計画を上回りました。軽油については、昨年春の天候不順による農作業の遅れから供給量が減少しておりましたが、今春は天候が良く雪溶けが早かったことから春作業が早まり、供給量を挽回することができました。灯油、軽油の供給高は計画の10%強の上方実績となりました。

整備課自動車では、夏場になって車検ラインに不具合が生じ急遽車検ラインを建設・更新しなければならぬ状態になりました。2月には新しい車検ラインが完成し運用をしております。整備料は計画未達成となりましたが、自動車の販売は計画通りとなり、レンタカー事業は前年度実績を大きく上回りました。整備課農機は整備料が計画未達成となりましたが、農業機械の供給高が30%増と計画を大きく上回りました。

生活課店舗については、組合員および地域の皆様に利用しやすい店舗づくりと利用者サービ



スの向上をめざし、様々な取り組みをいたしました結果的には供給および収益ともに計画を達成できませんでした。コンビニ事業での供給高は計画対比111.2%となりました。生活指導関係では、女性部・フレッシュミズや、100歳プロジェクト等の事業を支援してまいりました。

信用事業については、組合員はもとより高齢者や年金受給者を中心に貯金の増強に努めた結果、JA大潟村創立48年目にして300億円の大台を突破することができました。これは組合員や組合員家族および地域の皆様のご協力の賜物と感謝申し上げます。また、稲作の不作による資金対応として大潟村からの協力を得ながら組合員が再生産できるように資金対応をいたしました。実績は139名、金額で4億40百万円となりましたが、貸出金全体では計画を下回りました。また、総合口座の見直しの検討も進めてまいりました。貯貸率は25.4%となっております。

共済事業では、組合員や組合員家族・利用者に普及活動を展開いたしました。保障内容と契約内容の見直しをしていただき、6月の一斉推進では組合員のJAに対する意見や要望も聞きながら、共済の推進にあたってまいりました。計画はわずかに下回りましたが、共済連による推進総合目標は7年連続達成することができました。

企画ではJAの自己改革の現状や、全県1JA構想の説明会を住区の忘年会や新年会、総会などで行い、組合員からたくさんのご意見をいただきました。また、平成30年度に限った事業として、スマート農業推進の観点からドローン購入者に助成を行いました。

この結果、経常利益で計画よりも70百万円多い1億84百万円となり、税引き後の当期剰余金は1億30百万円を計上することができました。

財務の健全性を示す自己資本比率は16.95%となりました。各事業の主な活動と結果については以下のとおりです。

#### ◇信用事業

「中期経営計画（28年度～30年度）」最後の年となる平成30年度は「JAバンク中期戦略」として、組合員・地域から信頼されるJAバンクを目指し、個人貯金の伸長と、年金受給指定口座やJAカード会員の獲得および農業関連融資を重点とした取り組みを進めてまいりました。

貯金については、年金受給指定口座の獲得に向け、年金受給者や高齢者を対象とした年金受給者定期貯金・まごころ感謝定期貯金・結いの恵み定期貯金を主力商品として推進いたしました。

また、サマーキャンペーン・ウインターキャンペーン等を積極的に展開いたしました。

貯金残高は、300億70百万円と計画対比99.9%（前年対比101.8%）となりました。

2月には地域サービスの一環として社会保険労務士を招き、年金個別相談会を開催いたしました。11月には、恒例の「年金受給者の方との懇談会」を開催し多数の方から参加をいただきました。

貸出金については、水稻の減収に伴う運転資金の貸付としての、アグリマイティー資金（災害資金）が139件の実績となりました。

長期資金については、低金利キャンペーンを実施したことによりマイカーローン・教育ロー

ンの需要が拡大いたしました。

また、農業近代化資金、政策金融公庫資金等の制度資金については、特に農業近代化資金の需要が多かったため、計画をやや上回る実績となりました。

短期資金については、暗渠事業等の補助金の入金や水稻の減収による仮渡資金の減少により、最終的には計画を下回る実績となりました。

貸出金残高は、76億59百万円と計画対比98.6%（前年対比96.6%）となり、貯貸率は25.4%になりました。

農家経営支援対策については、例年同様に営農支援課と連携を図りながら、経営・営農支援を必要とする組合員に対して個別に支援してまいりました。

## ◇共済事業

J A共済は、組合員・利用者とのつながりや次世代層との絆づくりの強化を中心に積極的な普及活動を展開してまいりました。

普及活動の取り組みとして、「ひと・いえ・くるま」の保障再点検活動を実施し、契約内容の見直しをしていただきました。

また、災害・自動車事故等の処理や共済金請求手続きの迅速化に努めてまいりました。

6月上旬の共済一斉訪問では、お客様とのふれあいを通じて各世帯の状況変化に伴う保障の見直しや契約内容の再確認をしていただきました。

9年目の取り組みとなりました「J A共済アンパンマンこどもくらぶ」の活動では、9月1日開催のJ Aまつりにおいて、「アンパンマンこどもくらぶ」のブースを設け、来場していただいた会員の皆様に記念品をプレゼントいたしました。

女性部・フレッシュミズの各集会においては、保障内容や今後の生活設計を考えていただく機会となるよう提案をいたしました。

長期共済保有契約高保障金額は、計画589億78百万円に対し、582億44百万円（98.7%）の実績となりました。

共済金の支払額は、満期共済金4億23百万円、生命系共済金2億8百万円、火災・建更共済金23百万円、自動車・自賠責共済金75百万円など合わせて965件、7億31百万円となりました。

## ◇指導・販売事業

### 1) 営農指導事業

国の補助事業「産地パワーアップ事業」を活用したたまねぎ乾燥・貯蔵・調整施設の建設は平成31年2月28日に竣工し、農業者の所得向上に向けた「たまねぎ」事業を展開する上で、重要な設備となりました。

水稻新品種の取り組みでは、多収品種の選定および品種登録に向け、東北農業研究センターと連携しながら有望品種の試験栽培を行い、令和元年度には1品種が登録されることとなりました。

食の安全・安心対策としては、昨年取得支援を行ったGLOBAL-GAPの更新審査を支援し、かぼちゃ（くり大将）栽培農家2戸の更新審査が承認されました。また、野菜の残留農薬検査等の実施、農産物生産工程管理記帳とその回収・点検を行い、その結果を青果カタログ「SEICA」にて公表することで、村内農産物の安全を発信いたしました。

農政活動では、村および水田農業再生協議会と連携しながら、経営所得安定対策の啓蒙活動に努めました。

営農指導事業においては、「GNSS 汎用利用事業」では秋田県立大学、東北農業研究センター、秋田県農業試験場と連携し、自動操舵田植機の実証・実演を実施しながら汎用性を高めるため、レベラー作業、たまねぎ圃場での畝立て作業の実証を行いました。さらに、八郎湖における水質負荷についても検証を行い、その成果について報告会を開催するとともに、東京農工大学、秋田県立大学等と連携して取り組んだ、「水稻種子の高温温湯消毒」の研究成果報告会を開催し、水稻種子消毒に対する新技術の方向性を探りました。

また、生育調査を実施しながら技術情報を発行するとともに、各生産組織、研究会が開催する現地講習会、圃場巡回に参加し、栽培技術の向上に努めました。経営課と連携し、農家経営の健全化に向けた営農指導等も行っていました。

後継者対策では、JA青年部を中心とした試験圃場での「かぼちゃ」栽培を支援し、畑作の技術向上に向けた取り組みを行うとともに、水稻の育苗巡回、圃場巡回を通し後継者の育成に努めました。

水稻の作柄は、育苗期は大きなトラブルもなく順調に推移したものの、田植えが始まった直後の大雨と強風により、代枯れや活着の遅れが目立ったほか、6月の低温・寡照により初期生育が停滞し、生育期間を通して茎数不足となりました。また、幼穂形成期の寡照や出穂前に真夏日が続いたため粒数不足をまねき、加えて登熟期間の寡照や台風による登熟不良となり、屑米や未熟粒の割合が高まったことで深刻な減収となりました。JAの収量調査では、作況指数が「89」と著しい不良となりました。

大豆は、6月上中旬の降雨が少なく、発芽に時間を要する圃場が目立ちました。生育期に入ってから葉の黄化や茎疫病、黒根腐れ病といった多雨を要因とする症状が平年より多く見受けられ、生育量の少ない麦後作が大きく影響を受けました。その後は追肥および培土により、生育は幾分回復したものの平年並みには至りませんでした。着莢期に入ると樹勢は回復しましたが、8月中旬の大雨により圃場が冠水し、滞水時間が長かった圃場や小麦後作圃場では8月20日頃より枯死する個体が増え、葉枯れ症状が広まりました。また、9月4日から5日にかけて県内に上陸した台風21号の影響により、村内南側の圃場を中心に塩害が発生しました。収量は、登熟が不十分で小粒傾向となり、下位等級が多くなりました。

小麦は播種期から出穂期までは順調に生育していたものの、6月下旬の乳熟期にはアワヨトウが発生したことから、周辺圃場への影響を考慮し、殺虫剤を散布したことにより被害の拡大を防ぐことができました。収穫は、6月下旬から7月上旬の降雨により、晴れ間を縫っての収穫作業となりました。収量は、収穫前の降雨により容積重の低下をまねき、平年を下回る結果となりました。また、品質も高水分と倒伏により低品位となりました。

たまねぎでは、移植から越冬までは順調に生育し、越冬率は95%程度でしたが、肥大型となる5月下旬から6月が低温で推移したことから球が太らず、収量は計画を大きく下回る結果となりました。また、病虫害の発生は、一部湿害の圃場では越冬菌によるべと病が発生したものの、防除の徹底により大きな被害には至りませんでした。

## 2) 販売事業

販売事業は、かぼちゃの面積は昨年並みだったものの、6月下旬から7月上旬にかけての長雨と、7月下旬が干ばつ傾向で推移したことから収穫量は前年を下回る結果となりました。しかし

ながら全国的なかぼちゃの不作により、販売単価および販売額は昨年を上回る実績となりました。

メロンは作付面積が半減しましたが、大玉傾向だったことにより販売単価は昨年を上回りました。

たまねぎは作付面積を大きく下回る収穫面積となったこと、また小玉傾向だったことから計画を大きく下回る販売実績となりましたが、実需からは品質が良いとの評価をいただきました。

花きは、トルコギキョウが昨年を大きく上回る出荷数となり、他品種についても軒並み昨年を上回る出荷実績となったことから、計画を大きく上回る販売実績となりました。

加工用野菜は、たまねぎが若干出荷されたものの、ニンニク、キャベツの出荷量が少なかったことから計画を下回りました。

畜産は、今年度計画しておりませんでした。一部系統出荷が再開されたことにより販売実績を作ることができました。

農産物検査では、加工用米を中心に検査を実施したものの、水稻全体の収量が少なかったため検査料は計画を下回りました。

特産品のPR活動の一貫としては「新米まつり in おおがた」、「ポルダーリップウェーブ2019」などのイベントに参加し、販売・宣伝を強化いたしました。

#### ◇購買事業

肥料については、追肥肥料の供給増加等により計画対比104.1%となりました。

農薬については、除草剤の供給減少等により計画対比94.0%となりました。

生産資材については、パイプハウス関連資材やたまねぎの育苗関連資材の供給が計画を上回ったこと等により計画対比103.1%となりました。

資材課全体の供給高としては、計画14億15百万円に対し、14億34百万円と計画対比101.3%の実績となりました。

また、12月末には各種奨励金として、税抜合計金額で42百万円をお支払いいたしました。

生活モニター・女性部・フレッシュミズと連携し、利用しやすいお店づくりに努めてまいりました。

利用者サービス向上の一環として、8月から交通系、楽天Edy、WAON、nanaco等の電子マネー決済を導入し、多くのお客様からご利用いただき利用率も上昇いたしました。

12月からは営業時間を変更(9:00~19:00)するとともに、日曜日も休まず営業することといたしました。また、ポイント会員に限り全商品5%オフとなる日曜日特売を実施し、売上の向上にも取り組みました。

店舗全体の供給高としては、計画6億11百万円に対し、5億90百万円と計画対比96.6%の実績となりました。

また、昨年3月にオープンしたJA直営のコンビニエンスストア「ローソン大潟村店」は、農繁期を中心に村内外のお客様よりご利用いただき、店舗との連携による村のライフラインとしての役割を確立いたしました。

コンビニの供給高としては、計画1億28百万円に対し、1億42百万円と計画対比111.2%の実績となりました。

昨年の10月まで上昇傾向にあった原油価格が、ここに来てOPECの原油需給均衡が図られたことにより、価格が落ち着いたものの各油種とも計画単価を上回る推移となりました。

ガソリンについては、エコカー・ハイブリット車の増加に伴う消費量減少が顕著に表れたことにより、供給数量が前年を下回ったものの、供給高では計画対比110.4%となりました。

灯油・軽油については、計画数量を維持し、灯油で供給高が計画対比116.1%、軽油で供給高が計画対比115.7%となりました。

給油所全体の供給高としては、計画8億34百万円に対し、9億46百万円と計画対比113.4%の実績となりました。

田植機・トラクター・コンバインの更新が進んだことから販売台数は37台と伸び、農業機械全体の供給高としては、計画5億18百万円に対し、6億31百万円と計画対比121.9%の実績となりました。

整備料については、31百万円と計画対比98.1%の実績となりました。

車両販売は前年度好調だったことから、今年度は苦戦が予想されましたが、販売台数が46台と終盤に盛りかえたため、計画対比100.3%となりました。

自動車全体の供給高としては、計画1億54百万円に対し、1億53百万円と計画対比99.3%の実績となりました。

レンタカー事業については、春作業用の軽トラックおよび平ボデートラックで279台、刈取用の2tダンプで94台の貸出実績となり、前年対比では53台の増加となりました。

整備料については、車検・一般整備で67百万円と計画対比92.4%となり、板金塗装については9百万円と計画対比87.8%の実績となりました。

#### ◇今後の対処すべき重要な課題

##### 1) JA自己改革の実践

当JAではJA自己改革に関する基本目標として、農業者の所得増大、農業生産の拡大、地域の活性化を掲げています。

農業者の世代交代による担い手不足、農産物の消費・流通構造の急激な変化、高齢化・人口減少による地域社会の疲弊等の厳しい環境のなか、基本目標を達成するため、今まで以上の創意工夫により、積極的に新たな事業展開に取り組んでまいります。

具体的には、稲作プラス高収益作物への取り組みとして、今年度取得した「たまねぎ」の乾燥・貯蔵・調整施設等を利用した機械化一貫体系による産地化に向けて施設等の稼働率向上・有効利用に努め、農業生産の拡大、農業所得の増大等に取り組んでまいります。

また、大潟村のライフラインを担うJA生活店舗「あぐりプラザ」に係る「店舗事業改革」の一環として、JA大潟村直営のコンビニエンスストア「ローソン大潟村店」の活用および「あぐりプラザ」の更なる運営改革の協議、検討により、なお一層の農業者・地域住民の生活を支える地域のインフラ機能を担うとともに、地域の活性化に貢献すべく取り組んでまいります。

##### 2) 経営の健全性の確保と透明性の向上

各事業とも部門採算性を念頭に継続的な黒字化に向けた経営の健全化をはかるとともに、内部留保の充実等によって自己資本の増強を図ります。また、新BIS規制に対応し、リスク管理態勢の強化・向上を図ります。

あわせて、従来からのディスクロージャー誌による開示のほか、ホームページでの開示など組合員や事業利用者向けの情報開示を充実させ、JAの透明性を高めます。

## 内部統制システム基本方針

### 1. 理事及び使用人の職務の執行が法令及び定款に適合することを確保するための体制

- ① 組合の基本理念及び組合のコンプライアンスに関する基本方針を定め、役職員は職務上のあらゆる場面において法令・規則、契約、定款等を遵守する。
- ② 重大な法令違反、その他法令及び組合の諸規程の違反に関する重要な事実を発見した場合には、直ちに監事に報告するとともに、理事会等において協議・検討し、速やかに是正する。
- ③ 内部監査部署は、内部統制の適切性・有効性の検証・評価を行う。監査の結果、改善要請を受けた部署は、速やかに必要な対策を講じる。
- ④ 反社会的勢力に対しては、毅然とした態度で臨み、一切の関係を持たない。
- ⑤ 組合の業務に関する倫理や法令に抵触する可能性のある事項について、役職員等が相談もしくは通報を行うことができる制度(ホットライン)を適切に運用し、法令違反等の未然防止に努める。
- ⑥ 監事監査、内部監査、会計監査人が密接に連絡し、適正な監査を行う。

### 2. 理事の職務の執行に係る情報の保存及び管理に関する体制

- ① 文書・情報の取扱いに関する方針・規程に従い、職務執行に係る情報を適切に保存・管理する。
- ② 個人情報保護に関する規程を整備し、個人情報を適切かつ安全に保存、管理する。

### 3. 損失の危険の管理に関する規程その他の体制

- ① 認識すべきリスクの種類を特定するとともに管理体制の仕組みを構築し、リスク管理の基本的な態勢を整備する。
- ② 理事は組合のリスクを把握・評価し、必要に応じ、定性・定量それぞれの面から事前ないし事後に適切な対応を行い、組合経営をとりまくリスク管理を行う。

### 4. 理事の職務の執行が効率的に行われることを確保するための体制

- ① 職制、機構、業務分掌、指示命令系統を明文化し、役職員の職務執行を効率的に遂行する。
- ② 中期経営計画及び同計画に基づく部門別事業計画を策定し、適切な目標管理により、戦略的かつ効率的な事業管理を行う。

### 5. 監事監査の実効性を確保するための体制

- ① 監事が円滑に職務を執行し、監事監査の実効性を確保するための体制を整備する。
- ② 監事が効率的・効果的監査を遂行できるよう支援する。

- ③ 理事や内部監査部署等は監事と定期的な協議、十分な意思疎通をはかることにより、効率的・効果的監査を支援する。

## 6. 組合業務の適正を確保するための体制

- ① 各業務における規程やマニュアル、業務フロー等の管理態勢を整備し、適正かつ効率的に業務を執行する。

## 7. 財務情報その他組合情報を適切かつ適時に開示するための体制

- ① 会計基準その他法令を遵守し、経理規程等の各種規程等を整備し、適切な会計処理を行う。
- ② 適時・適切に財務報告を作成できるよう、決算担当部署に適切な人員を配置し、会計・財務等に関する専門性を維持・向上させる人材育成に努める。
- ③ 法令の定めに基づき、ディスクロージャー等を通じて、財務情報の適時・適切な開示に努める。
- ④ 財務諸表の適正性、財務諸表作成にかかる内部監査の有効性を確認し、その旨をディスクロージャーに記載する。

## 5. 事業活動のトピックス（平成30年度）

平成30年	4月	・JAバンク食農教育応援事業による補助教材本贈呈式
	6月	・第49通常総会
	8月	・JAグラウンド・ゴルフ大会
	9月	・JAまつり
	10月	・JAバンクあきたグラウンド・ゴルフ大会 ・第141回秋田県種苗交換会
	11月	・年金受給者の方との懇談会
	12月	・組合員研修会 ・組合員説明会（JA自己改革について）
平成31年	1月	・役員視察研修会
	2月	・年金個別相談会 ・大潟村4団体連絡協議会
	3月	・組合員研修会 ・座談会 ・たまねぎ乾燥・貯蔵・調整施設完成に伴う竣工式 ・コンプライアンス研修

## 6. 農業振興活動

農業や農村社会の変化に伴い、地域共生による新たな発展を目指すことが必要となっていることから、地域に密着しているJAの役割の維持・向上をはかりつつ、JA自らの意識改革をすすめるため、地域の中心となって組合員及び地域住民の生活向上に貢献してまいります。

- ① 地域住民とふれあいを目的とした部門別展示会を行っております。
- ② 食育事業の一環として、地域の小学校を対象に関係教材を贈り、農業や食に対する理解を育み、農業ファンの拡大を図っています。

## 7. 地域貢献情報

当JAは大潟村を事業区域として、農業者を中心とした地域住民の方々が組合員となって相互扶助(お互いに助け合い、お互いに発展していくこと)を共通の理念として運営される協同組織であり、地域農業の活性化に資する地域金融機関です。

当JAの資金は、その大半が組合員の皆さまなどからお預かりした大切な財産である「貯金」を源泉として、資金を必要とする組合員・地域の皆さま方にご利用いただいております。

当JAは、地域の一員として、農業の発展と健康で豊かな地域社会の実現に向け、環境保全関連の取り組みとして、農業用廃ビニール等の回収を積極的に行っております。

また、JAの総合事業を通じて各種金融機能・サービス等を提供するだけでなく、地域の協同組合として、農業や助けあいを通じた社会貢献に努めています。

### 1 地域からの資金調達の状況

- (1) 貯金残高 30,070,941 千円
- (2) 貯金商品
  - ・ まごころ感謝定期貯金(65歳以上の方を対象とした商品)
  - ・ 年金受給者定期貯金  
(当JAに年金を振込されている方を対象とした商品)
  - ・ 年金定期貯金「結いの恵み」  
(当JAに年金を振込されている方を対象とした商品)
  - ・ 農家特別定期貯金(積立期間5年の目的貯金)

### 2 地域への資金供給の状況

- (1) 貸出金残高
  - ・ 組合員等 7,333,677 千円
  - ・ 組合員以外 325,763 千円
  - ・ 地方公共団体等 -
- (2) 制度資金取扱い状況
  - ・ 農業近代化資金 1,254,793 千円
  - ・ 日本政策金融公庫資金 268,792 千円



### 3 文化的・社会的貢献に関する事項

#### (1) 文化的・社会的貢献に関する事項

- ・ 地域行事への参加
- ・ 各種農業関連イベントや、地域活動への協賛・後援
- ・ JAキッズスクールの開催

次代を担う子供たちの育成事業の一環として、農家生産物の経路について市場を通して研修

#### (2) 利用者ネットワーク化への取り組み

- ・ 年金受給者の方との懇談会の開催
- ・ 年金受給準備セミナーの開催

#### (3) 情報提供活動

- ・ JA広報誌の発行
- ・ インターネットやFAX等を通じた、組合員等利用者への情報提供

#### (4) 信用事業店舗

- ・ 本所 1
- ・ 自動化機器（AコープおおがたにATM 2台設置）

## 8. リスク管理の状況

### ◇リスク管理体制

〔リスク管理基本方針〕

組合員・利用者の皆さまに安心してJAをご利用いただくためには、より健全性の高い経営を確保し、信頼性を高めていくことが重要です。

このため、有効な内部管理態勢を構築し、直面する様々なリスクに適切に対応すべく「リスク管理基本方針」を策定し、認識すべきリスクの種類や管理体制と仕組みなど、リスク管理の基本的な体系を整備しています。

また、この基本方針に基づき、収益とリスクの適切な管理、適切な資産自己査定の実施などを通じてリスク管理体制の充実・強化に努めています。

#### ① 信用リスク管理

信用リスクとは、信用供与先の財務状況の悪化等により、資産（オフ・バランスを含む）の価値が減少ないし消失し、金融機関が損失を被るリスクのことです。

当JAは、個別の重要案件又は大口案件については理事会において対応方針を決定しています。

また、通常の貸出取引については、審査部署を設置し貸出部署との連携を図りながら、与信審査を行っています。審査にあたっては、取引先のキャッシュ・フローなどにより償還能力の評価を行うとともに、担保評価基準など厳格な審査基準を設けて、与信判定を行っています。貸出取引において資産の健全性の維持・向上を図るため、資産の自己査定を厳正に行っています。不良債権については管理・回収方針を作成・実践し、資産の健全化に取り組んでいます。

また、資産自己査定の結果、貸倒引当金については「資産の償却・引当要領」に基づき必要額を計上し、資産及び財務の健全化に努めています。

#### ② 市場リスク管理

市場リスクとは、金利、為替、株式等の様々な市場のリスク・ファクターの変動により、資産・負債（オフ・バランスを含む）の価値が変動し、損失を被るリスク、資産・負債から生み出される収益が変動し損失を被るリスクのことです。主に金利リスク、価格変動リスクなどをいいます。金利リスクとは、金利変動に伴い損失を被るリスクで、資産と負債の金利又は期間のミスマッチが存在している中で金利が変動することにより、利益が低下ないし損失を被るリスクをいいます。また、価格変動リスクとは、有価証券等の価格の変動に伴って資産価格が減少するリスクのことです。

当JAでは、金利リスク、価格変動リスクなどの市場性リスクを的確にコントロールすることにより、収益化及び財務の安定化を図っています。このため、財務の健全性維持と収益力強化とのバランスを重視したALMを基本に、資産・負債の金利感応度分析などを実施し、金融情勢の変化に機敏に対応できる柔軟な財務構造の構築に努めています。

#### ③ 流動性リスク管理

流動性リスクとは、運用と調達 mismatches や予期せぬ資金の流出により、必要な資金確保が困難になる、又は通常よりも著しく高い金利での資金調達を余儀なくされることにより損失を被

るリスク（資金繰りリスク）及び市場の混乱等により市場において取引ができないため、通常よりも著しく不利な価格での取引を余儀なくされることにより損失を被るリスク（市場流動性リスク）のことであります。

当JAでは、資金繰りリスクについては、運用・調達について月次の資金計画を作成し、安定的な流動性の確保に努めています。また、市場流動性リスクについては、投資判断を行う上での重要な要素と位置づけ、商品ごとに異なる流動性（換金性）を把握したうえで、運用方針などの策定の際に検討を行っています。

#### ④ オペレーショナル・リスク管理

オペレーショナル・リスクとは、業務の過程、役職員の活動もしくは、システムが不適切であること又は外生的な事象による損失を被るリスクのことであります。当JAでは、収益発生を意図し能動的な要因により発生する信用リスクや市場リスク及び流動性リスク以外のリスクで、受動的に発生する事務、システム、法務などについて事務処理や業務運営の過程において、損失を被るリスクと定義しています。事務リスク、システムリスクなどについて、事務手続きにかかる各種規程を理事会で定め、その有効性について内部監査や監事監査の対象とするとともに、事故・事務ミスが発生した場合は速やかに状況を把握して理事会に報告する体制を整備して、リスク発生後の対応及び改善が迅速・正確に反映ができるよう努めています。

#### ⑤ 事務リスク管理

事務リスクとは、役職員が正確な事務を怠る、あるいは事故・不正等を起こすことにより金融機関が損失を被るリスクのことであります。当JAでは、業務の多様化や事務量の増加に対応して、正確な事務処理を行うため事務マニュアルを整備するとともに、自主検査を実施し事務リスクの削減に努めています。また、事故・事務ミスが発生した場合には、発生状況を把握し改善を図るとともに、内部監査により重点的なチェックを行い、再発防止策を実施しています。

#### ⑥ システムリスク管理

システムリスクとは、コンピュータシステムのダウン又は誤作動等、システムの不備に伴い金融機関が損失を被るリスク、さらにコンピュータが不正に使用されることにより金融機関が損失を被るリスクのことであります。当JAでは、コンピュータシステムの安定稼働のため、安全かつ円滑な運用に努めるとともに、システムの万一の災害・障害等に備え、情報セキュリティ基本計画、事業継続計画（BCP）における基本方針および関連規定等に基づき、適切な体制を構築しています。

〔リスク管理体制図〕

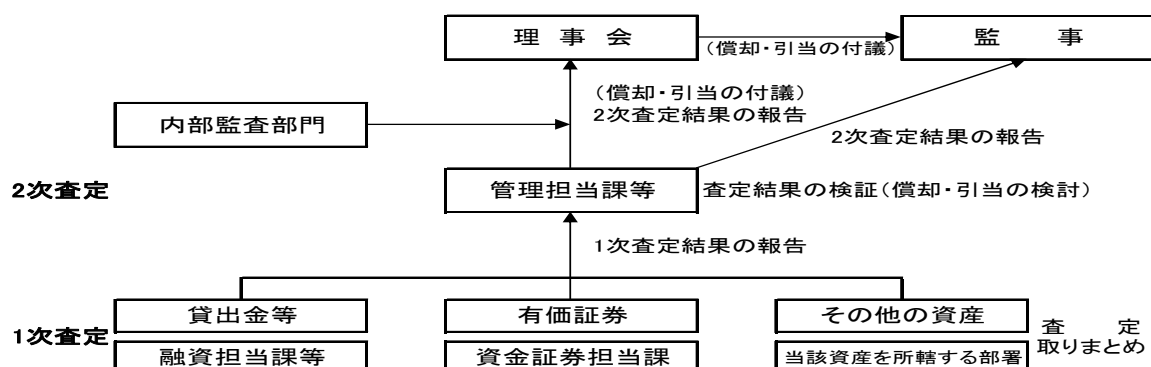

- 1次査定は、債務者の財務状況等経営状況を詳細に把握している「融資担当部署である経営課等」が中心に作業を行っています。なお、貸出金にかかる資産査定において、2次査定実施部署が貸出審査担当部署（2次審査部署）以外である場合、1次査定実施部署は、あらかじめ貸出審査担当部署（2次審査部署）による検証を受けた上で、2次査定部署へ1次査定結果を報告しています。
- 2次査定は、管理担当部署である総務課等が、1次査定結果の検証を行っています。なお、内部牽制の観点から、査定結果の検証を行う者が決算担当者とならないよう留意しています。

#### ◇法令遵守体制

##### [コンプライアンス基本方針]

利用者保護への社会的要請が高まっており、また最近の企業不祥事に対する社会の厳しい批判に鑑みれば、組合員・利用者からの信頼を得るためには、法令等を遵守し、透明性の高い経営を行うことがますます重要になっています。

このため、コンプライアンス（法令等遵守）を経営の重要課題のひとつとして位置づけ、この徹底こそが不祥事を未然に防止し、ひいては組織の信頼性向上に繋がるとの観点にたち、コンプライアンスを重視した経営に取り組みます。

##### [コンプライアンス運営態勢]

コンプライアンス態勢全般にかかる検討・審議を行うため、代表理事組合長を委員長とするコンプライアンス委員会を設置しています。

基本姿勢及び遵守すべき事項を記載した手引書「コンプライアンス・マニュアル」を策定し、研修会を行い全役職員に徹底しています。

毎年度、コンプライアンス・プログラムを策定し、実効ある推進に努めるとともに、統括部署を設置し、その進捗管理を行っています。

また、組合員・利用者の皆さまの声を真摯に捉え、前向きに事業に反映するため、苦情・相談等の専門窓口を設置しています。

#### ◇金融ADR制度への対応

##### ① 苦情処理措置の内容

当JAでは、苦情処理措置として、業務運営体制・内部規則等を整備のうえ、その内容をホームページ・チラシ等で公表するとともに、JAバンク相談所やJA共済連とも連携し、迅速かつ適切な対応に努め、苦情等の解決を図ります。

当JAの苦情等受付窓口（電話：0185-45-2211（月～金 午前9時～午後5時））

##### ② 紛争解決措置の内容

当JAでは、紛争解決措置として、次の外部機関を利用しています。

・信用事業

仙台弁護士会

① の窓口または一般社団法人JAバンク相談所（電話：03-6837-1359）にお申し出ください。

・ 共済事業

(一社) 日本共済協会 共済相談所 (電話 : 03-5368-5757)

<https://www.jcia.or.jp/advisory/index.html>

(一財) 自賠償保険・共済紛争処理機構

<http://www.jibai-adr.or.jp/>

(公財) 日弁連交通事故相談センター

<http://www.n-tacc.or.jp/>

(公財) 交通事故紛争処理センター

<http://www.jcstad.or.jp/>

日本弁護士連合会 弁護士保険ADR

<https://www.nichibenren.or.jp/activity/resolution/lac.html>

各機関の連絡先(住所・電話番号)につきましては、上記ホームページをご覧くださいか、  
①の窓口にお問い合わせ下さい。

◇内部監査体制

当JAでは、内部監査部門を被監査部門から独立して設置し、経営全般にわたる管理及び各部門の業務の遂行状況を、内部管理態勢の適切性と有効性の観点から検証・評価し、改善事項の勧告などを通じて業務運営の適切性の維持・改善に努めています。

また、内部監査は、中期及び年度の内部監査計画に基づき実施しています。監査結果は代表理事組合長及び監事に報告したのち被監査部門に通知され、定期的に被監査部門の改善取り組み状況をフォローアップしています。また、監査結果の概要を定期的に理事会に報告することとしていますが、特に重要な事項については、直ちに理事会、代表理事組合長、監事に報告し、速やかに適切な措置を講じています。

## 9. 自己資本の状況

◇自己資本比率の状況

当JAでは、多様化するリスクに対応するとともに、組合員や利用者のニーズに応えるため、財務基盤の強化を経営の重要課題として取り組んでいます。内部留保に努めるとともに、不良債権処理及び業務の効率化等に取り組んだ結果、平成31年3月末における自己資本比率は、16.95%となりました。

◇経営の健全性の確保と自己資本の充実

当JAの自己資本は、組合員の普通出資のほか、回転出資によっています。

○ 普通出資による資本調達額

項目	内容
発行主体	大潟村農業協同組合
資本調達手段の種類	普通出資
コア資本に係る基礎項目に参入した額	934百万円 (前年度 936百万円)

○ 回転出資による資本調達額

該当する取引はありません。

当JAは、「自己資本比率算出要領」を制定し、適正なプロセスにより正確な自己資本比率を算出して、当JAが抱える信用リスクやオペレーショナル・リスクの管理及びこれらのリスクに対応した十分な自己資本の維持を図るとともに、内部留保の積み増しにより自己資本の充実に努めています。

また、平成19年度から、信用リスク、オペレーショナル・リスク、金利リスクなどの各種リスクを個別の方法で質的または量的に評価し、リスクを総体的に捉え、自己資本と比較・対照し、自己資本充実度を評価することにより、経営の健全性維持・強化を図っております。

## 10. 主な事業の内容

### (1) 主な事業の内容

#### [信用事業]

信用事業は、貯金、貸出、為替などいわゆる銀行業務といわれる内容の業務を行っています。

この信用事業は、JAと農林中金とが有機的に結びつき、「JAバンク」として大きな力を発揮しています。

#### ◇貯金業務

組合員の方はもちろん、地域住民の皆さまや事業主の皆さまからの貯金をお預かりしています。普通貯金、当座貯金、定期貯金、定期積金、総合口座などの各種貯金を目的・期間・金額にあわせてご利用いただいています。

また、公共料金、都道府県税、市町村税、各種料金のお支払い、年金のお受け取り、給与振込等もご利用いただけます。

#### (貯金商品一覧表)

普通貯金	いつでも出し入れ自由。公共料金等の自動振替に便利です。
総合口座貯金	「受取る」「支払う」「貯める」「借りる」と多機能に役割をこなします。 定期貯金のお預入金額の90%以内で最高300万円まで自動融資がご利用できます。
決済用貯金	貯金保険機構により全額保護されるのが決済用貯金です。無利息で要求払、決済サービスが可能です。
貯蓄貯金	総合口座と貯蓄貯金が1冊の通帳にセットされ、大変便利になりました。 10万円・30万円・100万円・300万円以上の残高に応じた利率になります。
スーパー定期貯金	預け入れ期間は1ヵ月以上5年までとなります。預け入れ金額は300万円未満と300万円以上の二種類があります。
大口定期貯金	1,000万円以上の大口資金の運用に最適です。預け入れ期間は1ヵ月以上5年までとなります。
期日指定定期貯金	預け入れは最高3年で300万円未満です。利率は1年ごとの複利で計算いたします。 預け入れ日から1年たてばいつでもお引き出しできます。
定期積金	積立期間を定めて、毎月一定日に掛金を払いこんでいただき、満期日にはまとまった給付金を受取っていただく仕組みです。

## ◇貸出業務

農業専門金融機関として、農業の振興を図るための農業関連資金はもとより、組合員の皆さまの生活を豊かにするための生活改善資金等を融資しています。

また、地域金融機関の役割として、地域住民の皆さまの暮らしに必要な資金や、農業関連産業・地元企業等、農業以外の事業へも必要な資金を貸し出し、農業の振興はもとより、地域社会の発展のために貢献しています。

さらに、株式会社日本政策金融公庫をはじめとする政府系金融機関等の代理貸付、個人向けローンも取り扱っています。

### (融資商品一覧表)

農業近代化資金	貸付利率……0.16%～0.20% 貸付金額……事業費の80%以内、既借入含め個人1,800万円、法人3,600万円限度 貸出期間……15年以内(2～3年据置可) 農業関連の機械・設備等の対応資金として、農業経営の近代化を目指す方にご利用いただけます。なお、認定農業者等については特例あり。
大農機具資金	貸付利率……2.4% 貸付金額……事業費以内(1件30万円以上) 貸出期間……7年以内(1年据置可)(トラクターについては、10年可) 農業機械の購入資金及び大規模な修理資金にご利用いただけます。
自動車購入資金	貸付利率……2.4% 貸付金額……事業費以内 貸出期間……7年以内(1年据置可) 自動車の購入資金(中古車含む)にご利用いただけます。
教育資金	貸付利率……1.71% 貸付金額……500万円以内 貸出期間……15年以内(2～6年据置可) 入学金・授業料等の教育資金にご利用いただけます。
住宅資金 (変動金利型)	貸付利率……2.725% 貸付金額……事業費以内。ただし、新築の場合は総事業費の80%以内 貸出期間……20年以内(3年据置可) 住宅の新築・改築等の資金としてご利用いただけます。
農業振興資金	貸付利率……1.4%(長期プライムレートの0.4%高) 貸付金額……事業費以内 貸出期間……20年以内(1年据置可) 農地の取得、生産施設の取得資金等としてご利用いただけます。
経営資金	貸付利率……3.8% 貸付金額……1,500万円を超える場合は償還計画書が必要 貸出期間……15年以内(1年据置可) 経営改善等幅広い対応資金としてご利用いただけます。
共済担保資金	貸付利率……2.20% 貸出期間……5年以内

その他制度資金・住宅ローン等を取り揃えておりますので窓口でご相談下さい。

## ◇為替業務

全国のJA・信連・農林中金の店舗を始め、全国の銀行や信用金庫などの各店舗と為替網で結び、当JAの窓口を通して全国のどこの金融機関へでも振込・送金や手形・小切手等の取立が安全・確実・迅速にできます。

◇その他の業務及びサービス

当JAでは、コンピュータ・オンラインシステムを利用して、各種自動受取、各種自動支払や事業主のみなさまのための給与振込サービス、自動集金サービスなどを取り扱っています。

また、全国のJAでの貯金のおし入れや銀行、信用金庫、コンビニなどでも現金引き出しのできるキャッシュサービスなど、いろいろなサービスに努めています。

(サービス・その他商品一覧表)

サービスの種類	内容と特徴
キャッシュサービス	キャッシュカードで、全国のJA、信連、農林中央金庫をはじめ、都銀、地銀、第二地銀、信金、信組、労金、ゆうちょ等のCD・ATMで現金のお引き出し、残高照会ができます。
給与振込サービス	給与・ボーナスがご指定の口座に自動的に振込まれます。振込まれた資金はキャッシュカード等により必要な時にお引き出しができます。
自動受取・支払サービス	各種年金、配当金などがご指定口座に自動的に振込まれます。公共料金やクレジットのご利用代金、ローン返済などをご指定の口座から自動的にお支払いいたします。
J A カ ー ド	VISA と提携し、国内・国外を問わず、ショッピング、旅行、レジャーなど幅広くご利用いただけるとともに、車やバイクのトラブルに対応するロードアシスタンスサービスも用意しています。

◇手数料一覧 (手数料には消費税を含んでおります。)

種 別	利 用 区 分		当 J A 自店あて	県 内	県 外	他 行	
				J Aあて	J Aあて	あ て	
振込手数料	窓 口	電信扱い	3万円未満	—	216円	216円	540円
			3万円以上	—	432円	432円	756円
	ATM	電信扱い	3万円未満	—	216円	216円	432円
			3万円以上	—	432円	432円	648円
ネット バンク	電信扱い	3万円未満	無料	108円	108円	216円	
		3万円以上	無料	324円	324円	432円	
送金手数料	普通扱い(送金小切手)		—	432円	432円	648円	
代金取立手数料 (隔地間)	1通につき 普通扱い		—	432円	432円	648円	
	1通につき 至急扱い		—	432円	432円	864円	
そ の 他 手 数 料	送金・振込の組戻料		1件につき			648円	
	不渡り手形返却料		1件につき			648円	
	取立手形組戻料		1件につき			648円	
	取立手形店頭呈示料		1件につき			648円	
	ただし、648円を超える取立経費を要する場合は、その実費を徴する。						

※視覚障がい者の窓口受付振込手数料は、ATM振込手数料と同額とする。(消費税込)  
(身体障害者手帳の提示を必要とする)

※ATMで他行他県カード振込業務の可能に伴い、手数料については、現行のATM利用区分に応じた為替手数料を適用する。



◇その他の手数料

残高証明書発行手数料

1通につき 216 円 (税込)

融資繰上手数料

●全額繰上償還手数料

対象資金	条件項目	摘要内容	事務手数料 (税込)
長期資金	借入残高	1,000 万円以上	32,400 円
		500 万円以上 1,000 万円未満	21,600 円
		100 万円以上 500 万円未満	10,800 円
		100 万円未満	0 円
短期資金	-	-	1,080 円

●一部繰上償還手数料

対象資金	条件項目	摘要内容	事務手数料 (税込)
長期資金	借入残高	500 万円以上	21,600 円
		100 万円以上 500 万円未満	10,800 円
		100 万円未満	0 円

〔共済事業〕

J A共済は、J Aが行う地域密着型の総合事業の一環として、組合員・利用者の皆様の生命・家屋・財産を相互扶助によりトータルに保障しています。事業実施当初から生命保障と損害保障の両方を実施しており、個人の日常生活のうえで必要とされるさまざまな保障・ニーズにお応えできます。

J A共済では、生命・建物・自動車などの各種共済による生活総合保障を展開しています。

(主な共済商品一覧表)

共済の種類	内容と特色
終身共済	一生涯にわたって万一の時の保障するプランです。ニーズに合わせて、特約を付加することにより保障内容を自由に設計することもできます。
養老生命共済	一定期間の万一のときの保障とともに、資金形成ニーズにも応えるプランです。
こども共済	お子さまの将来の入学や結婚・独立資金準備のためのプランです。ご契約者さまが万一のときは、満期まで毎年養育年金をお支払するプランもあります。
がん共済	一生涯にわたってがんによる入院・手術を保障するプランです。がん診断時や、再発・長期治療のときは一時金をお支払いします。ニーズに合わせて、先進医療保障を加えたり、入院・手術等の保障を充実させることもできます。
医療共済	病気やけがによる入院・手術を手厚く保障するプランです。ニーズに合わせて、保障期間や共済掛金払込期間が選べるほか、万一保障や先進医療保障を加えたり、がん保障を充実させることもできます。
介護共済	所定の要介護状態になったときの資金準備のためのプランです。公的介護保険制度と連動しており、介護の不安をわかりやすく保障します。
生活障害共済	病気やケガにより身体に障害が残ったときの収入の減少や支出の増加に備えられる幅広い保障です。
予定利率変動型 年金共済	老後の生活資金準備のためのプランです。医師の診査なしの簡単な手続きで加入できます。 また、最低保証予定利率が設定されているので安心です。
建物更生共済	火災はもちろん、地震や台風などの自然災害も幅広く保障します。また、満期共済金は、建物の新築・増改築や家財の買替資金としてご活用いただけます。
自動車共済	相手方への対人・対物賠償保障をはじめ、ご自身・ご家族のための傷害保障、車両保障など、万一の自動車事故を幅広く保障します。
自賠償共済	自動車、バイク(二輪自動車・原動機付自転車)には、法律で加入が義務づけられています。また、人身事故の被害者への賠償責任を保障します。
傷害共済	日常のさまざまな災害による万一のときや負傷を保障します。
火災共済	住まいの火災や落雷などの損害を保障します。

(注) 上記商品の詳しいことや表に記載以外の商品については、共済窓口か「ライフアドバイザー」におたずね下さい。

#### ◇ J A 共済の仕組み

J A 共済は、J A と J A 共済連が共同で共済契約をお引き受けしています。J A と J A 共済連がそれぞれの役割を担い、組合員・利用者の皆さまに「ひと、いえ、くるま」の総合保障を提供しています。

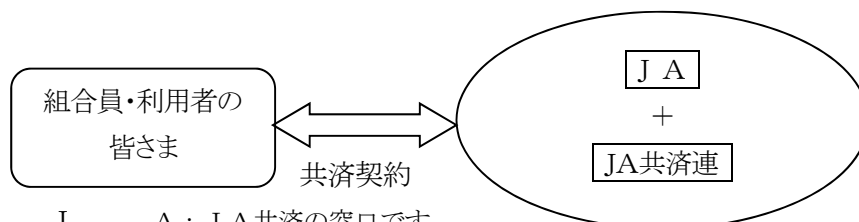

J A : J A 共済の窓口です。

J A 共済連 : J A 共済事業の企画・開発・資産運用業務や支払共済にかかる準備金の積み立てなどを行っています。

#### 〔農業関連事業〕

##### ◇ 購買事業

農業生産に必要な資材と生活に必要な商品を、計画的に購入して組合員・地域の利用者の皆さまに安全で良品質な商品を提供する購買事業を行っております。

また、各種農業機械、自動車、石油類の供給や各種農業機械、自動車の整備事業なども行っています。

##### ◇ 営農・生活・販売事業

組合員の営農と生活を守るため、営農改善と地域における総合的な農業生産力の維持・向上、農用地を有効活用するための仕組みづくりや、農業経営確立のための営農指導事業と組合員・地域の皆さまの健康で心豊かな暮らしの実現を図るための生活指導事業を行っております。

また、組合員の生産物を共同で販売する販売事業も行っております。

#### (2) 系統セーフティネット（貯金者保護の取り組み）

当 J A の貯金は、J A バンク独自の制度である「破綻未然防止システム」と公的制度である「貯金保険制度（農水産業協同組合貯金保険制度）」との 2 重のセーフティネットで守られています。

#### ◇ 「J A バンクシステム」の仕組み

J A バンクは、全国の J A ・信連・農林中央金庫（J A バンク会員）で構成するグループの名称です。組合員・利用者の皆さまに、便利で安心な金融機関としてご利用いただけるよう、J A バンク会員の総力を結集し、実質的にひとつの金融機関として活動する「J A バンクシステム」を運営しています。

「J A バンクシステム」は「破綻未然防止システム」と「一体的事業推進」を 2 つの柱としています。

#### ◇「破綻未然防止システム」の機能

「破綻未然防止システム」は、JAバンク全体としての信頼性を確保するための仕組みです。再編強化法（農林中央金庫及び特定農業協同組合等による信用事業の再編及び強化に関する法律）に基づき、「JAバンク基本方針」を定め、JAの経営上の問題点の早期発見・早期改善のため、国の基準よりもさらに厳しいJAバンク独自の自主ルール基準（達成すべき自己資本比率の水準、体制整備など）を設定しています。

また、JAバンク全体で個々のJAの経営状況をチェックすることにより適切な経営改善指導を行います。

#### ◇「一体的な事業推進」の実施

良質で高度な金融サービスを提供するため、JAバンクとして商品開発力・提案力の強化、共同運営システムの利用、全国統一のJAバンクブランドの確立等の一体的な事業推進の取り組みをしています。

#### ◇貯金保険制度

貯金保険制度とは、農水産業協同組合が貯金などの払い戻しができなくなった場合などに、貯金者を保護し、また資金決済の確保を図ることによって、信用秩序の維持に資することを目的とする制度で、銀行、信金、信組、労金などが加入する「預金保険制度」と同様な制度です。

【経営資料】

I 決算の状況

1. 貸借対照表

科 目	30年度	29年度
	平成31年3月31日	平成30年3月31日
(資産の部)		
1 信用事業資産	30,130,719,833	30,088,816,654
(1) 現金	172,330,414	130,004,113
(2) 預金	22,260,432,596	21,996,928,671
系統預金	22,259,265,220	21,996,008,791
系統外預金	1,167,376	919,880
(3) 貸出金	7,659,440,864	7,930,837,782
(4) その他の信用事業資産	62,473,624	55,737,019
未収収益	49,056,567	52,899,600
その他の資産	13,417,057	2,837,419
(5) 貸倒引当金	△23,957,665	△24,690,931
2 共済事業資産	995,637	16,738,183
(1) 共済貸付金	-	15,551,920
(2) 共済未収利息	-	170,631
(3) その他の共済事業資産	995,637	1,015,632
3 経済事業資産	1,164,410,413	1,180,994,754
(1) 経済事業未収金	454,144,842	493,755,258
(2) 棚卸資産	700,194,498	675,940,857
購入品	699,972,738	675,240,432
その他の棚卸資産	221,760	700,425
(3) その他の経済事業資産	11,548,310	12,829,401
(4) 貸倒引当金	△1,477,237	△1,530,762
4 雑資産	100,326,646	37,318,200
5 固定資産	1,587,962,470	1,199,467,710
(1) 有形固定資産	1,568,304,547	1,162,615,569
建物	1,875,617,003	1,617,734,928
機械装置	281,167,329	250,978,248
土地	601,756,742	601,756,742
その他の有形固定資産	724,945,703	551,148,389
減価償却累計額	△1,915,182,230	△1,859,002,738
(2) 無形固定資産	19,657,923	36,852,141
6 外部出資	1,240,772,596	1,121,462,596
(1) 外部出資	1,240,772,596	1,121,462,596
系統出資	1,127,850,096	1,008,540,096
系統外出資	112,922,500	112,922,500
7 繰延税金資産	39,162,723	38,370,112
資産の部合計	34,264,350,318	33,683,168,209

(単位:円)

科 目	30年度	29年度
	平成31年3月31日	平成30年3月31日
(負債の部)		
1 信用事業負債	30,385,882,942	29,851,786,806
(1) 貯金	30,070,941,901	29,533,909,693
(2) 借入金	245,563,100	275,992,410
(3) その他の信用事業負債	69,377,941	41,884,703
未払費用	23,604,761	30,443,681
その他の負債	45,773,180	11,441,022
2 共済事業負債	108,278,115	134,442,917
(1) 共済借入金	-	15,551,920
(2) 共済資金	58,674,315	67,099,955
(3) 共済未払利息	-	170,631
(4) 未経過共済付加収入	48,916,023	50,996,185
(5) その他の共済事業負債	687,777	624,226
3 経済事業負債	229,663,662	285,183,450
(1) 経済事業未払金	227,529,285	282,841,521
(2) 経済受託債務	115,830	116,435
(3) その他の経済事業負債	2,018,547	2,225,494
4 雑負債	82,396,850	75,941,343
(1) 未払法人税等	49,607,700	34,481,700
(2) その他の負債	32,789,150	41,459,643
5 諸引当金	153,665,657	151,073,107
(1) 賞与引当金	8,740,000	8,700,000
(2) 退職給付引当金	118,131,985	119,156,741
(3) 役員退職慰労引当金	26,508,250	22,960,450
(4) 睡眠貯金払戻損失引当金	285,422	255,916
6 再評価に係る繰延税金負債	123,635,729	123,635,729
負債の部合計	31,083,522,955	30,622,063,352
(純資産の部)		
1 組合員資本	2,849,919,970	2,730,197,464
(1) 出資金	934,400,000	936,750,000
(2) 利益剰余金	1,917,119,970	1,803,347,464
利益準備金	548,800,000	525,800,000
その他利益剰余金	1,368,319,970	1,277,547,464
価格対策積立金	50,000,000	50,000,000
生活センター積立金	122,000,000	100,000,000
加工開発積立金	20,000,000	20,000,000
電算システム積立金	120,000,000	90,000,000
農機・自動車積立金	300,000,000	280,000,000
給油所積立金	100,000,000	100,000,000
生産資材倉庫積立金	80,000,000	80,000,000
JA会館積立金	20,000,000	20,000,000
農薬価格対策積立金	30,000,000	30,000,000
農林年金制度積立金	139,000,000	139,000,000
特別積立金	250,300,000	250,300,000
当期未処分剰余金	137,019,970	118,247,464
(うち当期剰余金)	(130,772,506)	(112,589,299)
(3) 処分未済持分	△1,600,000	△9,900,000
2 評価・換算差額等	330,907,393	330,907,393
(1) 土地再評価差額金	330,907,393	330,907,393
純資産の部合計	3,180,827,363	3,061,104,857
負債及び純資産の部合計	34,264,350,318	33,683,168,209

## 2. 損益計算書

(単位:円)

科 目	30年度		29年度		科 目	30年度		29年度	
	自 平成30年4月 1日 至 平成31年3月31日		自 平成29年4月 1日 至 平成30年3月31日			自 平成30年4月 1日 至 平成31年3月31日		自 平成29年4月 1日 至 平成30年3月31日	
1 事業総利益	750,855,298		731,434,292		販売事業総利益	7,666,068		10,575,238	
(1) 信用事業収益	328,111,570		329,230,311		(9) 加工事業収益	5,745,416		5,976,755	
資金運用収益	312,500,529		311,471,923		(10) 加工事業費用	1,368,504		3,011,524	
(うち預金利息)	(122,382,591)		(102,482,386)		加工事業総利益	4,376,912		2,965,231	
(うち貸出金利息)	(176,664,479)		(196,452,945)		(11) 利用事業収益	9,213,959		8,997,929	
(うちその他受入利息)	(13,453,459)		(12,536,592)		(12) 利用事業費用	8,976,631		8,866,414	
役務取引等収益	6,939,859		7,110,864		利用事業総利益	237,328		131,515	
その他経常収益	8,671,182		10,647,524		(13) 農地利用集積円滑化事業収益	1,058,720		1,058,720	
(2) 信用事業費用	97,839,385		110,935,512		(14) 農地利用集積円滑化事業費用	1,058,720		1,058,720	
資金調達費用	55,867,469		69,416,377		農地利用集積円滑化事業総利益	-		-	
(うち貯金利息)	(53,249,686)		(66,427,303)		(15) 指導事業収入	2,986,186		2,882,796	
(うち給付補填備金繰入)	(27,408)		(30,409)		(16) 指導事業支出	30,395,813		33,521,883	
(うち借入金利息)	(2,590,375)		(2,958,665)		指導事業収支差額	△27,409,627		△30,639,087	
役務取引等費用	17,070,704		16,766,899		2 事業管理費	607,216,658		604,906,515	
その他経常費用	24,901,212		24,752,236		(1) 人件費	423,653,686		432,405,725	
(うち貸倒引当金戻入益)	(△733,266)		(△563,843)		(2) 業務費	22,272,668		20,548,270	
信用事業総利益	230,272,185		218,294,799		(3) 諸税負担金	31,069,591		26,854,783	
(3) 共済事業収益	118,140,391		119,652,506		(4) 施設費	127,609,520		122,684,402	
共済付加収入	108,765,156		110,161,628		(5) その他事業管理費	2,611,193		2,413,335	
共済貸付金利息	163,754		468,659		事業利益	143,638,640		126,527,777	
その他の収益	9,211,481		9,022,219		3 事業外収益	44,753,551		33,445,794	
(4) 共済事業費用	7,715,501		8,068,161		(1) 受取雑利息	44,592		49,481	
共済借入金利息	163,754		468,659		(2) 受取出資配当金	20,474,090		20,412,690	
共済推進費	3,440,458		3,316,500		(3) 賃貸料	4,525,200		4,525,200	
共済保全費	691,239		645,880		(4) 雑収入	19,709,669		8,458,423	
その他の費用	3,420,050		3,637,122		4 事業外費用	4,298,185		2,047,824	
共済事業総利益	110,424,890		111,584,345		(1) 寄付金	1,180,000		580,000	
(5) 購買事業収益	4,064,738,954		3,961,419,693		(2) 雑損失	3,118,185		1,467,824	
購買品供給高	3,898,456,803		3,741,821,624		経常利益	184,094,006		157,925,747	
修理サービス料	153,366,919		157,338,047		5 特別利益	306,814,999		-	
その他の収益	12,915,232		62,260,022		(1) 固定資産処分益	299,999		-	
(6) 購買事業費用	3,639,451,412		3,542,897,442		(1) 一般補助金	306,515,000		-	
購買品供給原価	3,330,482,022		3,250,748,002		6 特別損失	307,140,604		249,040	
購買品供給費	87,723,240		80,200,439		(1) 固定資産処分損	625,604		249,040	
修理サービス料	8,021,992		15,689,231		(1) 固定資産圧縮損	306,515,000		-	
その他の費用	213,224,158		196,259,770		税引前当期利益	183,768,401		157,676,707	
(うち貸倒引当金戻入益)	(△54,697)		(△17,781)		法人税、住民税及び事業税	53,788,506		38,649,969	
購買事業総利益	425,287,542		418,522,251		法人税等調整額	△792,611		6,437,439	
(7) 販売事業収益	18,940,058		19,516,399		法人税等合計	52,995,895		45,087,408	
販売手数料	2,226,713		2,183,701		当期剰余金	130,772,506		112,589,299	
その他の収益	16,713,345		17,332,698		当期首繰越剰余金	6,247,464		5,658,165	
(8) 販売事業費用	11,273,990		8,941,161		当期未処分剰余金	137,019,970		118,247,464	
販売費	1,341,680		249,223						
その他の費用	9,932,310		8,691,938						
(うち貸倒引当金繰入)			(257)						
(うち貸倒引当金戻入益)	(△245)								

### 3. キャッシュ・フロー計算書

(単位：円)

科 目	3 0 年 度	2 9 年 度
	自 平成30年4月 1日 至 平成31年3月31日	自 平成29年4月 1日 至 平成30年3月31日
<b>1 事業活動によるキャッシュ・フロー</b>		
税引前当期利益	183,768,401	157,676,707
減価償却費	95,952,105	91,215,308
貸倒引当金の増加額	△ 786,791	△ 581,430
賞与引当金の増加額	40,000	△ 180,000
退職給付引当金の増加額	△ 1,024,756	△ 14,790,752
その他引当金（役員退職慰労引当金）の増加額	3,547,800	1,800,600
その他引当金（睡眠貯金払戻損失引当金）の増加額	29,506	△ 2,796
信用事業資金運用収益	△ 315,400,555	△ 311,471,923
信用事業資金調達費用	55,867,469	69,416,377
共済貸付金利息	△ 163,754	△ 468,659
共済借入金利息	163,754	468,659
受取雑利息及び受取出資配当金	△ 21,150,770	△ 21,086,274
固定資産売却損益	△ 300,000	-
固定資産処分損	625,605	249,040
保険金収入	△ 134,973	△ 216,800
損害賠償損失	-	210,000
助成金収入	-	△ 6,000,000
長期前払費用の償却	100,000	8,333
<b>(信用事業活動による資産及び負債の増減)</b>		
貸出金の純増減	271,396,918	91,799,634
預金の純増減	△ 1,146,041,000	△ 1,789,000,000
貯金の純増減	537,032,208	1,459,027,429
信用事業借入金の純増減	△ 30,429,310	△ 30,429,310
その他の信用事業資産の純増減	△ 10,582,339	△ 679,482
その他の信用事業負債の純増減	34,475,120	△ 2,160,463
<b>(共済事業活動による資産及び負債の増減)</b>		
共済貸付金の純増減	15,551,920	4,279,943
共済借入金の純増減	△ 15,551,920	△ 4,279,943
共済資金の純増減	△ 8,425,640	18,123,208
未経過共済付加収入の純増減	△ 2,080,162	△ 785,496
その他共済事業資産の純増減	19,995	132,407
その他共済事業負債の純増減	63,551	139,297
<b>(経済事業活動による資産及び負債の増減)</b>		
受取手形及び経済事業未収金の純増減	39,610,416	△ 14,344,533
棚卸資産の純増減	△ 24,253,641	27,171,230
支払手形及び経済事業未払金の純増減	△ 55,312,236	40,659,707
その他経済事業資産の純増減	1,265,162	△ 2,520,354
その他経済事業負債の純増減	△ 207,552	304,930

(単位：円)

科 目	3 0 年 度	2 9 年 度
	自 平成30年4月 1日 至 平成31年3月31日	自 平成29年4月 1日 至 平成30年3月31日
<b>(その他の資産及び負債の増減)</b>		
その他の資産の純増減	△ 11,439,470	3,549,501
その他の負債の純増減	5,269,107	6,404,596
未払消費税等の増減額	△ 60,184,521	221,400
信用事業資金運用による収入	319,107,797	313,910,503
信用事業資金調達による支出	△ 62,710,859	△ 72,681,339
共済貸付金利息による収入	334,385	524,702
共済借入金利息による支出	△ 334,385	△ 524,702
雑利息及び出資配当金の受取額 (購買未収金)	648,017	622,392
事業分量配当金の支払額	△ 3,206,000	△ 3,230,000
<b>小 計</b>	<b>△ 204,851,398</b>	<b>12,481,647</b>
雑利息及び出資配当金の受取額	20,517,627	20,463,362
法人税等の支払額	△ 38,662,506	△ 67,115,069
保険金収入	134,973	216,800
損害賠償金の支払額	-	210,000
外部からの助成収入	-	6,000,000
<b>事業活動によるキャッシュ・フロー</b>	<b>△ 22,561,304</b>	<b>△ 28,163,260</b>
<b>2 投資活動によるキャッシュ・フロー</b>		
補助金の受入れによる収入	306,515,000	-
固定資産の取得による支出	△ 791,860,470	△ 57,763,438
固定資産の売却による収入	-	-
外部出資による支出	△ 119,310,000	-
<b>投資活動によるキャッシュ・フロー</b>	<b>△ 604,655,470</b>	<b>△ 57,763,438</b>
<b>3 財務活動によるキャッシュ・フロー</b>		
出資の増額による収入	13,700,000	8,200,000
出資の払戻しによる支出	△ 12,900,000	△ 4,800,000
持分の取得による支出	△ 9,900,000	△ 4,750,000
持分の譲渡による収入	9,900,000	4,750,000
出資配当金の支払額	△ 13,794,000	△ 13,770,000
<b>財務活動によるキャッシュ・フロー</b>	<b>△ 12,994,000</b>	<b>△ 10,370,000</b>
<b>4 現金及び現金同等物に係わる換算差額</b>	<b>-</b>	<b>-</b>
<b>5 現金及び現金同等物の増加額 (又は減少額)</b>	<b>△ 840,610,774</b>	<b>△ 96,296,698</b>
<b>6 現金及び現金同等物の期首残高</b>	<b>6,326,665,784</b>	<b>6,422,962,482</b>
<b>7 現金及び現金同等物の期末残高</b>	<b>5,486,455,010</b>	<b>6,326,665,784</b>



4. 注記表

区分	30 年度	区分	29 年度
<p><b>I. 重要な会計方針に係る事項に関する注記</b></p>	<p><b>1. 次に掲げるものの評価基準及び評価方法</b></p> <p>(1) 有価証券（株式形態の外部出資を含む）の評価基準及び評価方法</p> <p>① 其他有価証券（時価のないもの） 移動平均法による原価法</p> <p>(2) 棚卸資産の評価基準及び評価方法</p> <p>① 購買品 売価還元法による低価法</p> <p>② その他の棚卸資産 （商品券・コンビニの原材料） 総平均法による原価法（貸借対照表価額は収益性の低下による簿価切下げの方法）</p> <p><b>2. 固定資産の減価償却の方法</b></p> <p>(1) 有形固定資産</p> <p>定率法を採用しております。ただし、平成10年4月1日以降に取得した建物（建物附属設備を除く）並びに平成28年4月1日以降に取得した建物附属設備及び構築物については、定額法を採用しております。</p> <p>(2) 無形固定資産</p> <p>定額法</p> <p>(3) 長期前払費用</p> <p>税務上の繰延資産にかかる長期前払費用は、法人税法上の規定する期間で、均等額を償却しています。</p>	<p><b>I. 重要な会計方針に係る事項に関する注記</b></p>	<p><b>1. 次に掲げるものの評価基準及び評価方法</b></p> <p>(1) 有価証券（株式形態の外部出資を含む）の評価基準及び評価方法</p> <p>① 其他有価証券（時価のないもの） 移動平均法による原価法</p> <p>(2) 棚卸資産の評価基準及び評価方法</p> <p>① 購買品 売価還元法による低価法</p> <p>② その他の棚卸資産 （商品券・コンビニの原材料） 総平均法による原価法（貸借対照表価額は収益性の低下による簿価切下げの方法）</p> <p><b>2. 固定資産の減価償却の方法</b></p> <p>(1) 有形固定資産</p> <p>定率法（ただし、平成10年4月1日以降に取得した建物（建物附属設備を除く）は定額法）を採用しています。並びに平成28年4月1日以降に取得した建物附属設備及び構築物については、定額法を採用しております。</p> <p>なお、耐用年数及び残存価額については、法人税法に規定する方法と同一の基準によっています。また、取得価額10万円以上20万円未満の少額減価償却資産については、法人税法の規定に基づき、3年間で均等償却を行っています。</p> <p>(2) 無形固定資産</p> <p>定額法を採用しています。</p> <p>なお、自社利用ソフトウェアについては、当JAにおける利用可能期間（5年）に基づく定額法により償却しています</p> <p>(3) 長期前払費用</p> <p>税務上の繰延資産にかかる長期前払費用は、法人税法上の規定する期間で、均等額を償却しています。</p>

<p><b>I. 重要な会計方針に係る事項に関する注記</b></p>	<p><b>3. 引当金の計上基準</b></p> <p><b>(1) 貸倒引当金</b>  貸倒引当金は、あらかじめ定めている資産査定規程、経理規程及び資産の償却・引当要領に則り、貸倒実績率等で算出した金額を計上しています。</p> <p>すべての債権は、資産査定規程に基づき、融資担当部署等が資産査定を実施し、当該部署から独立した資産監査部署が査定結果を監査しており、その査定結果に基づいて上記の引当を行っています。</p> <p><b>(2) 賞与引当金</b>  職員に対して支給する賞与の支出に充てるため、支給見込額のうち当事業年度負担分を計上しています。</p> <p><b>(3) 退職給付引当金</b>  職員の退職給付に備えるため、当事業年度末における退職給付債務及び年金資産の見込額に基づき、当事業年度末に発生していると認められる額を計上しています。なお、退職給付引当金及び退職給付費用の計算に、退職給付に係る期末自己都合要支給額を退職給付債務とする方法を用いた簡便法を適用しています。</p> <p><b>(4) 役員退職慰労引当金</b>  役員退職慰労金の支給に備えて、役員退職慰労金規程に基づく期末要支給額を計上しています。</p> <p><b>(5) 睡眠貯金払戻損失引当金</b>  睡眠貯金払戻損失引当金は、利益計上した睡眠貯金について貯金者からの払戻請求に基づく払戻損失に備えるため、過去の払戻実績に基づく将来の払戻損失見込額を計上しています。</p> <p><b>4. 消費税及び地方消費税の会計処理</b>  消費税及び地方消費税の会計処理は、税抜方式によっています。</p>	<p><b>I. 重要な会計方針に係る事項に関する注記</b></p> <p><b>3. 引当金の計上基準</b></p> <p><b>(1) 貸倒引当金</b>  貸倒引当金は、あらかじめ定めている資産査定規程、経理規程及び資産の償却・引当要領に則り、貸倒実績率等で算出した金額を計上しています。</p> <p>すべての債権は、資産査定規程に基づき、融資担当部署等が資産査定を実施し、当該部署から独立した資産監査部署が査定結果を監査しており、その査定結果に基づいて上記の引当を行っています。</p> <p><b>(2) 賞与引当金</b>  職員に対して支給する賞与の支出に充てるため、支給見込額のうち当事業年度負担分を計上しています。</p> <p><b>(3) 退職給付引当金</b>  職員の退職給付に備えるため、当事業年度末における退職給付債務及び年金資産の見込額に基づき、当事業年度末に発生していると認められる額を計上しています。なお、退職給付引当金及び退職給付費用の計算に、退職給付に係る期末自己都合要支給額を退職給付債務とする方法を用いた簡便法を適用しています。</p> <p><b>(4) 役員退職慰労引当金</b>  役員退職慰労金の支給に備えて、役員退職慰労金規程に基づく期末要支給額を計上しています。</p> <p><b>(5) 睡眠貯金払戻損失引当金</b>  睡眠貯金払戻損失引当金は、利益計上した睡眠貯金について貯金者からの払戻請求に基づく払戻損失に備えるため、過去の払戻実績に基づく将来の払戻損失見込額を計上しています。</p> <p><b>4. 消費税及び地方消費税の会計処理</b>  消費税及び地方消費税の会計処理は、税抜方式によっています。</p>
-------------------------------------	--	--

<p><b>II. 貸借対照表に関する注記</b></p>	<p><b>1. 有形固定資産に係る圧縮記帳額</b>          国庫補助金、工事負担金等により有形固定資産の取得価額から控除している圧縮記帳額は450,999,564円であり、その内訳は、次のとおりです。</p> <table border="0"> <tr> <td>建 物</td> <td>217,815,050 円</td> </tr> <tr> <td>機械装置</td> <td>53,829,920 円</td> </tr> <tr> <td>車両運搬具</td> <td>2,666,000 円</td> </tr> <tr> <td>工具器具備品</td> <td>176,688,594 円</td> </tr> </table> <p><b>2. 担保に供している資産</b>          定期預金1,000,000,000円を為替決済の担保に供しています。</p> <p><b>3. 役員との間の取引による役員に対する金銭債権</b>          理事及び監事に対する金銭債権の総額          91,602,911 円</p> <p><b>4. 貸出金のうちリスク管理債権の合計額及びその内訳</b>          貸出金のうち、破綻先債権額はありません。延滞債権額は285,383,067円です。          なお、破綻先債権とは、元本又は利息の支払の遅延が相当期間継続していることその他の事由により元本又は利息の取立て又は弁済の見込みがないものとして未収利息を計上しなかった貸出金（貸倒償却を行った部分を除く。以下「未収利息不計上貸出金」という。）のうち、法人税法施行令（昭和40年政令第97号）第96条第1項第3号のイからホまでに掲げる事由又は同項第4号に規定する事由が生じている貸出金です。          また、延滞債権とは、未収利息不計上貸出金であって、破綻先債権及び債務者の経営再建又は支援を図ることを目的として利息の支払を猶予した貸出金以外の貸出金です。          貸出金のうち、3カ月以上延滞債権額はありません。          なお、3カ月以上延滞債権とは、元本又は利息の支払が約定支払日の翌日から3カ月以</p>	建 物	217,815,050 円	機械装置	53,829,920 円	車両運搬具	2,666,000 円	工具器具備品	176,688,594 円	<p><b>II. 貸借対照表に関する注記</b></p> <p><b>1. 有形固定資産に係る圧縮記帳額</b>          国庫補助金、工事負担金等により有形固定資産の取得価額から控除している圧縮記帳額は144,484,564円であり、その内訳は、次のとおりです。</p> <table border="0"> <tr> <td>建 物</td> <td>63,362,050 円</td> </tr> <tr> <td>機械装置</td> <td>53,829,920 円</td> </tr> <tr> <td>工具器具備品</td> <td>27,292,594 円</td> </tr> </table> <p><b>2. 担保に供している資産</b>          定期預金1,000,000,000円を為替決済の担保に供しています。</p> <p><b>3. 役員との間の取引による役員に対する金銭債権</b>          理事及び監事に対する金銭債権の総額          121,676,346 円</p> <p><b>4. 貸出金のうちリスク管理債権の合計額及びその内訳</b>          貸出金のうち、破綻先債権額はありません。延滞債権額は277,764,204円です。          なお、破綻先債権とは、元本又は利息の支払の遅延が相当期間継続していることその他の事由により元本又は利息の取立て又は弁済の見込みがないものとして未収利息を計上しなかった貸出金（貸倒償却を行った部分を除く。以下「未収利息不計上貸出金」という。）のうち、法人税法施行令（昭和40年政令第97号）第96条第1項第3号のイからホまでに掲げる事由又は同項第4号に規定する事由が生じている貸出金です。          また、延滞債権とは、未収利息不計上貸出金であって、破綻先債権及び債務者の経営再建又は支援を図ることを目的として利息の支払を猶予した貸出金以外の貸出金です。          貸出金のうち、3カ月以上延滞債権額はありません。          なお、3カ月以上延滞債権とは、元本又は利息の支払が約定支払日の翌日から3カ月以</p>	建 物	63,362,050 円	機械装置	53,829,920 円	工具器具備品	27,292,594 円
建 物	217,815,050 円															
機械装置	53,829,920 円															
車両運搬具	2,666,000 円															
工具器具備品	176,688,594 円															
建 物	63,362,050 円															
機械装置	53,829,920 円															
工具器具備品	27,292,594 円															

<p><b>II. 貸借対照表に関する注記</b></p> <p>上遅延している貸出金で破綻先債権及び延滞債権に該当しないものです。</p> <p>貸出金のうち、貸出条件緩和債権額はありません。</p> <p>なお、貸出条件緩和債権とは、債務者の経営再建又は支援を図ることを目的として、金利の減免、利息の支払い猶予、元本の返済猶予、債権放棄その他の債務者に有利となる取決めを行った貸出金で、破綻先債権、延滞債権及び3カ月以上延滞債権に該当しないものです。</p> <p>破綻先債権額、延滞債権額、3カ月以上延滞債権額及び貸出条件緩和債権額の合計額は282,482,413円です。</p> <p>なお、上記に掲げた債権額は、貸倒引当金控除前の金額です。</p> <p><b>5. 土地の再評価に関する法律に基づく再評価</b></p> <p>「土地の再評価に関する法律」（平成10年3月31日公布法律第34号）及び「土地の再評価に関する法律の一部を改正する法律」に基づき、事業用の土地の再評価を行い、再評価差額については当該再評価差額に係る税金相当額を「再評価に係る繰延税金負債」として負債の部に計上し、これを控除した金額を「土地再評価差額金」として純資産の部に計上しています。</p> <p>①再評価を行った年月日 平成13年1月31日</p> <p>②同法律第3条第3項に定める再評価の方法 土地の再評価に関する法律施行令（平成10年3月31日公布政令第119号）第2条第3号に定める、当該事業用土地について地方税法第341条第10号の土地課税台帳又は同条第11号の土地補充課税台帳に登録されている価格（固定資産税評価額）に合理的な調整を行って算出しています。</p>	<p><b>II. 貸借対照表に関する注記</b></p> <p>上遅延している貸出金で破綻先債権及び延滞債権に該当しないものです。</p> <p>貸出金のうち、貸出条件緩和債権額はありません。</p> <p>なお、貸出条件緩和債権とは、債務者の経営再建又は支援を図ることを目的として、金利の減免、利息の支払い猶予、元本の返済猶予、債権放棄その他の債務者に有利となる取決めを行った貸出金で、破綻先債権、延滞債権及び3カ月以上延滞債権に該当しないものです。</p> <p>破綻先債権額、延滞債権額、3カ月以上延滞債権額及び貸出条件緩和債権額の合計額は277,764,204円です。</p> <p>なお、上記に掲げた債権額は、貸倒引当金控除前の金額です。</p> <p><b>5. 土地の再評価に関する法律に基づく再評価</b></p> <p>「土地の再評価に関する法律」（平成10年3月31日公布法律第34号）及び「土地の再評価に関する法律の一部を改正する法律」に基づき、事業用の土地の再評価を行い、再評価差額については当該再評価差額に係る税金相当額を「再評価に係る繰延税金負債」として負債の部に計上し、これを控除した金額を「土地再評価差額金」として純資産の部に計上しています。</p> <p>①再評価を行った年月日 平成13年1月31日</p> <p>②同法律第3条第3項に定める再評価の方法 土地の再評価に関する法律施行令（平成10年3月31日公布政令第119号）第2条第3号に定める、当該事業用土地について地方税法第341条第10号の土地課税台帳又は同条第11号の土地補充課税台帳に登録されている価格（固定資産税評価額）に合理的な調整を行って算出しています。</p>
---	---

<p><b>Ⅲ. 損益計算書に関する注記</b></p>	<p><b>1. 棚卸資産の収益性低下に伴う簿価切下額</b>          購買品供給原価には、収益性低下に伴う簿価切下げにより、10,864,793 円の棚卸評価損が含まれています。</p>	<p><b>Ⅲ. 損益計算書に関する注記</b></p>	<p><b>1. 棚卸資産の収益性低下に伴う簿価切下額</b>          購買品供給原価には、収益性低下に伴う簿価切下げにより、3,588,300 円の棚卸評価損が含まれています。</p>
<p><b>Ⅳ. 金融商品に関する注記</b></p>	<p><b>1. 金融商品の状況に関する事項</b>  <b>(1) 金融商品に対する取組方針</b>          当 J A は農家組合員や地域から預かった貯金を原資に、農家組合員や地域内の企業や団体などへ貸付け、残った余裕金を農林中央金庫等へ預け入れ、運用を行っています。</p>	<p><b>Ⅳ. 金融商品に関する注記</b></p>	<p><b>1. 金融商品の状況に関する事項</b>  <b>(1) 金融商品に対する取組方針</b>          当 J A は農家組合員や地域から預かった貯金を原資に、農家組合員や地域内の企業や団体などへ貸付け、残った余裕金を農林中央金庫等へ預け入れ、運用を行っています。</p>
<p><b>(2) 金融商品の内容及びそのリスク</b>          当 J A が保有する金融資産は、主として当 J A 管内の組合員等に対する貸出金であり、貸出金は、組合員等の契約不履行によってもたらされる信用リスクに晒されています。          借入金は、組合員の農業経営安定に資することを目的に、(株)日本政策金融公庫等からの転貸資金に伴う借入金です。          営業債権である経済事業未収金は、組合員等の信用リスクに晒されています。</p>	<p><b>(2) 金融商品の内容及びそのリスク</b>          当 J A が保有する金融資産は、主として当 J A 管内の組合員等に対する貸出金であり、貸出金は、組合員等の契約不履行によってもたらされる信用リスクに晒されています。          借入金は、組合員の農業経営安定に資することを目的に、(株)日本政策金融公庫等からの転貸資金に伴う借入金です。          営業債権である経済事業未収金は、組合員等の信用リスクに晒されています。</p>	<p><b>(2) 金融商品の内容及びそのリスク</b>          当 J A が保有する金融資産は、主として当 J A 管内の組合員等に対する貸出金であり、貸出金は、組合員等の契約不履行によってもたらされる信用リスクに晒されています。          借入金は、組合員の農業経営安定に資することを目的に、(株)日本政策金融公庫等からの転貸資金に伴う借入金です。          営業債権である経済事業未収金は、組合員等の信用リスクに晒されています。</p>	<p><b>(2) 金融商品の内容及びそのリスク</b>          当 J A が保有する金融資産は、主として当 J A 管内の組合員等に対する貸出金であり、貸出金は、組合員等の契約不履行によってもたらされる信用リスクに晒されています。          借入金は、組合員の農業経営安定に資することを目的に、(株)日本政策金融公庫等からの転貸資金に伴う借入金です。          営業債権である経済事業未収金は、組合員等の信用リスクに晒されています。</p>
<p><b>(3) 金融商品に係るリスク管理体制</b>  <b>① 信用リスクの管理</b>          当 J A は、個別の重要案件又は大口案件については理事会において対応方針を決定しています。また、通常の貸出取引については、審査部署を設置し貸出部署との連携を図りながら、与信審査を行っています。審査にあたっては、取引先のキャッシュ・フローなどにより償還能力の評価を行うとともに、担保評価基準など厳格な審査基準を設けて、与信判定を行っています。貸出取引において資産の健全性の維持・向上を図るため、資産の自己査定を厳正に行っています。不良債権については管理・回収方針を作成・実践し、資産の健全化に取り組んでいます。</p>	<p><b>(3) 金融商品に係るリスク管理体制</b>  <b>① 信用リスクの管理</b>          当 J A は、個別の重要案件又は大口案件については理事会において対応方針を決定しています。また、通常の貸出取引については、審査部署を設置し貸出部署との連携を図りながら、与信審査を行っています。審査にあたっては、取引先のキャッシュ・フローなどにより償還能力の評価を行うとともに、担保評価基準など厳格な審査基準を設けて、与信判定を行っています。貸出取引において資産の健全性の維持・向上を図るため、資産の自己査定を厳正に行っています。不良債権については管理・回収方針を作成・実践し、資産の健全化に取り組んでいます。</p>	<p><b>(3) 金融商品に係るリスク管理体制</b>  <b>① 信用リスクの管理</b>          当 J A は、個別の重要案件又は大口案件については理事会において対応方針を決定しています。また、通常の貸出取引については、審査部署を設置し貸出部署との連携を図りながら、与信審査を行っています。審査にあたっては、取引先のキャッシュ・フローなどにより償還能力の評価を行うとともに、担保評価基準など厳格な審査基準を設けて、与信判定を行っています。貸出取引において資産の健全性の維持・向上を図るため、資産の自己査定を厳正に行っています。不良債権については管理・回収方針を作成・実践し、資産の健全化に取り組んでいます。</p>	<p><b>(3) 金融商品に係るリスク管理体制</b>  <b>① 信用リスクの管理</b>          当 J A は、個別の重要案件又は大口案件については理事会において対応方針を決定しています。また、通常の貸出取引については、審査部署を設置し貸出部署との連携を図りながら、与信審査を行っています。審査にあたっては、取引先のキャッシュ・フローなどにより償還能力の評価を行うとともに、担保評価基準など厳格な審査基準を設けて、与信判定を行っています。貸出取引において資産の健全性の維持・向上を図るため、資産の自己査定を厳正に行っています。不良債権については管理・回収方針を作成・実践し、資産の健全化に取り組んでいます。</p>

<p><b>IV. 金融商品に関する注記</b></p>	<p>また、資産自己査定の結果、貸倒引当金については「資産の償却・引当要領」に基づき必要額を計上し、資産及び財務の健全化に努めています。</p> <p>② 市場リスクの管理</p> <p>当JAでは、金利リスク、価格変動リスクなどの市場性リスクを的確にコントロールすることにより、収益化及び財務の安定化を図っています。このため、財務の健全性維持と収益力強化とのバランスを重視したALMを基本に、資産・負債の金利感応度分析などを実施し、金融情勢の変化に機敏に対応できる柔軟な財務構造の構築に努めています。</p> <p>(市場リスクに係る定量的情報)</p> <p>当JAで保有している金融商品はすべてトレーディング目的以外の金融商品です。当JAにおいて、主要なリスク変数である金利リスクの影響を受ける主たる金融商品は、預金、貸出金、貯金及び借入金です。</p> <p>当JAでは、これらの金融資産及び金融負債について、期末後1年程度の金利の合理的な予想変動幅を用いた経済価値の変動額を、金利の変動リスクの管理にあたっての定量的分析に利用しています。</p> <p>金利以外のすべてのリスク変数が一定であると仮定し、当事業年度末現在、指標となる金利が0.30%下落したものと想定した場合には、経済価値が18,371,549円増加するものと把握しています。</p> <p>当該変動額は、金利を除くリスク変数が一定の場合を前提としており、金利とその他のリスク変数の相関を考慮していません。</p> <p>また、金利の合理的な予想変動幅を超える変動が生じた場合には、算定額を超える影響が生じる可能性があります。</p> <p>③資金調達に係る流動性リスクの管理</p> <p>当JAでは、資金繰りリスクについては、運用・調達について月次の資金計画を作成し、安定的な流動性の確保に努めています。</p>	<p><b>IV. 金融商品に関する注記</b></p> <p>また、資産自己査定の結果、貸倒引当金については「資産の償却・引当要領」に基づき必要額を計上し、資産及び財務の健全化に努めています。</p> <p>② 市場リスクの管理</p> <p>当JAでは、金利リスク、価格変動リスクなどの市場性リスクを的確にコントロールすることにより、収益化及び財務の安定化を図っています。このため、財務の健全性維持と収益力強化とのバランスを重視したALMを基本に、資産・負債の金利感応度分析などを実施し、金融情勢の変化に機敏に対応できる柔軟な財務構造の構築に努めています。</p> <p>(市場リスクに係る定量的情報)</p> <p>当JAで保有している金融商品はすべてトレーディング目的以外の金融商品です。当JAにおいて、主要なリスク変数である金利リスクの影響を受ける主たる金融商品は、預金、貸出金、貯金及び借入金です。</p> <p>当JAでは、これらの金融資産及び金融負債について、期末後1年程度の金利の合理的な予想変動幅を用いた経済価値の変動額を、金利の変動リスクの管理にあたっての定量的分析に利用しています。</p> <p>金利以外のすべてのリスク変数が一定であると仮定し、当事業年度末現在、指標となる金利が0.30%下落したものと想定した場合には、経済価値が4,221,725円減少するものと把握しています。</p> <p>当該変動額は、金利を除くリスク変数が一定の場合を前提としており、金利とその他のリスク変数の相関を考慮していません。</p> <p>また、金利の合理的な予想変動幅を超える変動が生じた場合には、算定額を超える影響が生じる可能性があります。</p> <p>③資金調達に係る流動性リスクの管理</p> <p>当JAでは、資金繰りリスクについては、運用・調達について月次の資金計画を作成し、安定的な流動性の確保に努めています。</p>
------------------------------	--	--

<p><b>IV. 金融商品に関する注記</b></p>	<p>(4) 金融商品の時価等に関する事項についての補足説明</p> <p>金融商品の時価（時価に代わるものを含む）には、市場価格に基づく価額のほか、市場価格がない場合には合理的に算定された価額（これに準ずる価額を含む）が含まれています。当該価額の算定においては一定の前提条件等を採用しているため、異なる前提条件等によった場合、当該価額が異なることもあります。</p> <p><b>2. 金融商品の時価に関する事項</b></p> <p>(1) 金融商品の貸借対照表計上額および時価等</p> <p>当事業年度末における貸借対照表計上額、時価及びこれらの差額は、次のとおりです。</p> <p>なお、時価を把握することが極めて困難と認められるものについては、次表には含めず(3)に記載しています。</p> <p>※平成 30 年度（金融商品の時価に関する表）は注記表の最後に記載します。</p> <p>(2) 金融商品の時価の算定方法</p> <p>【資産】</p> <p>① 預金</p> <p>満期のない預金については、時価は帳簿価額と近似していることから、当該帳簿価額によっています。満期のある預金については、期間に基づく区分ごとに、リスクフリーレートである円 Libor・スワップレートで割り引いた現在価値を時価に代わる金額として算定しています。</p> <p>② 貸出金</p> <p>貸出金のうち、変動金利によるものは、短期間で市場金利を反映するため、貸出先の信用状態が実行後大きく異なっていない限り、時価は帳簿価額と近似していることから当該帳簿価額によっています。</p> <p>一方、固定金利によるものは、貸出金の種</p>	<p><b>IV. 金融商品に関する注記</b></p> <p>(4) 金融商品の時価等に関する事項についての補足説明</p> <p>金融商品の時価（時価に代わるものを含む）には、市場価格に基づく価額のほか、市場価格がない場合には合理的に算定された価額（これに準ずる価額を含む）が含まれています。当該価額の算定においては一定の前提条件等を採用しているため、異なる前提条件等によった場合、当該価額が異なることもあります。</p> <p><b>2. 金融商品の時価に関する事項</b></p> <p>(1) 金融商品の貸借対照表計上額および時価等</p> <p>当事業年度末における貸借対照表計上額、時価及びこれらの差額は、次のとおりです。</p> <p>なお、時価を把握することが極めて困難と認められるものについては、次表には含めず(3)に記載しています。</p> <p>※平成 29 年度（金融商品の時価に関する表）は注記表の最後に記載します。</p> <p>(2) 金融商品の時価の算定方法</p> <p>【資産】</p> <p>① 預金</p> <p>満期のない預金については、時価は帳簿価額と近似していることから、当該帳簿価額によっています。満期のある預金については、期間に基づく区分ごとに、リスクフリーレートである円 Libor・スワップレートで割り引いた現在価値を時価に代わる金額として算定しています。</p> <p>② 貸出金</p> <p>貸出金のうち、変動金利によるものは、短期間で市場金利を反映するため、貸出先の信用状態が実行後大きく異なっていない限り、時価は帳簿価額と近似していることから当該帳簿価額によっています。</p> <p>一方、固定金利によるものは、貸出金の種</p>
------------------------------	--	---

<p><b>IV. 金融商品に関する注記</b></p>	<p>類及び期間に基づく区分ごとに、元利金の合計額をリスクフリーレートである円Libor・スワップレートで割り引いた額から貸倒引当金を控除して時価に代わる金額として算定しています。</p> <p>また、延滞の生じている債権等について帳簿価額から貸倒引当金を控除した額を時価に代わる金額としています。</p> <p>③ 経済事業未収金</p> <p>経済事業未収金のうち、短期間で決済されるものについては、時価は帳簿価額にほぼ等しいことから、当該帳簿価額によっています。それ以外のものについては、一定の期間ごとに区分し、将来キャッシュ・フローを同様の新規貸出を行った場合に想定される利率で割り引いて時価を算定しています。</p> <p>また、延滞の生じている債権等について、帳簿価額から貸倒引当金を控除した額を時価に代わる金額としています。</p> <p><b>【負債】</b></p> <p>① 貯金</p> <p>要求払貯金については、決算日に要求された場合の支払額(帳簿価額)を時価とみなしています。また、定期性貯金については、期間に基づく区分ごとに、将来のキャッシュ・フローをリスクフリーレートである円Libor・スワップレートで割り引いた現在価値を時価に代わる金額として算定しています。</p> <p><b>(3) 時価を把握することが極めて困難と認められる金融商品</b></p> <p>時価を把握することが極めて困難と認めら</p>	<p><b>IV. 金融商品に関する注記</b></p> <p>類及び期間に基づく区分ごとに、元利金の合計額をリスクフリーレートである円Libor・スワップレートで割り引いた額から貸倒引当金を控除して時価に代わる金額として算定しています。</p> <p>また、延滞の生じている債権等について帳簿価額から貸倒引当金を控除した額を時価に代わる金額としています。</p> <p>③ 経済事業未収金</p> <p>経済事業未収金のうち、短期間で決済されるものについては、時価は帳簿価額にほぼ等しいことから、当該帳簿価額によっています。それ以外のものについては、一定の期間ごとに区分し、将来キャッシュ・フローを同様の新規貸出を行った場合に想定される利率で割り引いて時価を算定しています。</p> <p>また、延滞の生じている債権等について、帳簿価額から貸倒引当金を控除した額を時価に代わる金額としています。</p> <p><b>【負債】</b></p> <p>① 貯金</p> <p>要求払貯金については、決算日に要求された場合の支払額(帳簿価額)を時価とみなしています。また、定期性貯金については、期間に基づく区分ごとに、将来のキャッシュ・フローをリスクフリーレートである円Libor・スワップレートで割り引いた現在価値を時価に代わる金額として算定しています。</p> <p>② 借入金</p> <p>借入金についてはすべて固定金利によるもので、一定の期間ごとに区分した当該借入金の元利金の合計額をリスクフリーレートである円Libor・スワップレートで割り引いた現在価値を時価に代わる金額として算定しています。</p> <p><b>(3) 時価を把握することが極めて困難と認められる金融商品</b></p> <p>時価を把握することが極めて困難と認めら</p>
------------------------------	--	--



<b>IV. 金融 商品 に関 する 注記</b>	<p>れる金融商品は次のとおりであり、これらは(1)の金融商品の時価情報には含まれていません。</p> <p style="text-align: right;">(単位：円)</p> <table border="0"> <tr> <td>貸借対照表計上額</td> <td></td> </tr> <tr> <td>外部出資 (*1)</td> <td style="text-align: right;">1,240,772,596</td> </tr> <tr> <td>合計</td> <td style="text-align: right;">1,240,772,596</td> </tr> </table> <p>(*1) 外部出資のうち、市場価格のある株式以外のものについては、時価を把握することが極めて困難であると認められるため、時価開示の対象とはしていません。</p> <p><b>(4) 金銭債権の決算日後の償還予定額</b></p> <p>※平成30年度(金銭債権の決算日後の償還予定額に関する表)は注記表の最後に記載します。</p> <p><b>(5) 有利子負債の決算日後の返済予定額</b></p> <p>※平成30年度(金銭債権の決算日後の償還予定額に関する表)は注記表の最後に記載します。</p>	貸借対照表計上額		外部出資 (*1)	1,240,772,596	合計	1,240,772,596	<b>IV. 金融 商品 に関 する 注記</b> <p>れる金融商品は次のとおりであり、これらは(1)の金融商品の時価情報には含まれていません。</p> <p style="text-align: right;">(単位：円)</p> <table border="0"> <tr> <td>貸借対照表計上額</td> <td></td> </tr> <tr> <td>外部出資 (*1)</td> <td style="text-align: right;">1,121,462,596</td> </tr> <tr> <td>合計</td> <td style="text-align: right;">1,121,462,596</td> </tr> </table> <p>(*1) 外部出資のうち、市場価格のある株式以外のものについては、時価を把握することが極めて困難であると認められるため、時価開示の対象とはしていません。</p> <p><b>(4) 金銭債権の決算日後の償還予定額</b></p> <p>※平成29年度(金銭債権の決算日後の償還予定額に関する表)は注記表の最後に記載します。</p> <p><b>(5) 借入金及びその他の有利子負債の決算日後の返済予定額</b></p> <p>※平成29年度(金銭債権の決算日後の償還予定額に関する表)は注記表の最後に記載します。</p>	貸借対照表計上額		外部出資 (*1)	1,121,462,596	合計	1,121,462,596
貸借対照表計上額														
外部出資 (*1)	1,240,772,596													
合計	1,240,772,596													
貸借対照表計上額														
外部出資 (*1)	1,121,462,596													
合計	1,121,462,596													
<b>V. 退職 給付 に関 する 注記</b>	<p><b>1. 退職給付に関する事項</b></p> <p><b>(1) 採用している退職給付制度の概要</b></p> <p>職員の退職給付にあてるため、職員退職給与規程に基づき、退職一時金制度を採用しています。また、この制度に加え、同規程に基づき退職給付の一部にあてるため、全国農林漁業団体共済会との契約による退職金共済制度を採用しています。</p> <p>なお、退職給付引当金及び退職給付費用の計算に、退職給付に係る期末自己都合要支給額を退職給付債務とする方法を用いた簡便法を適用しています。</p>	<b>V. 退職 給付 に関 する 注記</b> <p><b>1. 退職給付に関する事項</b></p> <p><b>(1) 採用している退職給付制度の概要</b></p> <p>職員の退職給付にあてるため、職員退職給与規程に基づき、退職一時金制度を採用しています。また、この制度に加え、同規程に基づき退職給付の一部にあてるため、全国農林漁業団体共済会との契約による退職金共済制度を採用しています。</p> <p>なお、退職給付引当金及び退職給付費用の計算に、退職給付に係る期末自己都合要支給額を退職給付債務とする方法を用いた簡便法を適用しています。</p>												

<p><b>(2) 退職給付引当金の期首残高と期末残高の調整表</b></p> <p>期首における退職給付引当金 119, 156, 741 円</p> <p>退職給付費用 25, 291, 091 円</p> <p>退職給付の支払額 <math>\Delta</math>12, 203, 847 円</p> <p>特定退職金共済制度への拠出金</p> <p style="text-align: right;"><u><math>\Delta</math>14, 112, 000 円</u></p> <p>期末における退職給付引当金 118, 131, 985 円</p> <p><b>(3) 退職給付債務の期末残高と貸借対照表に計上された退職給付引当金の調整表</b></p> <p>退職給付債務 336, 583, 267 円</p> <p>特定退職金共済制度 <u><math>\Delta</math>218, 451, 282 円</u></p> <p>未積立退職給付債務 <u>118, 131, 985 円</u></p> <p>退職給付引当金 118, 131, 985 円</p> <p><b>(4) 退職給付に関連する損益</b></p> <p>勤務費用 <u>25, 291, 091 円</u></p> <p>退職給付費用 25, 291, 091 円</p> <p><b>2. 特例業務負担金の将来見込額</b></p> <p>人件費（うち福利厚生費）には、厚生年金保険制度及び農林漁業団体職員共済組合制度の統合を図るための農林漁業団体職員共済組合法等を廃止する等の法律附則第 57 条に基づき、旧農林共済組合（存続組合）が行う特例年金等の業務に要する費用にあてるため拠出した特例業務負担金 6, 825, 982 円を含めて計上しています。</p> <p>なお、同組合より示された平成 31 年 3 月現在における平成 44 年 3 月までの特例業務負担金の将来見込額は、82, 310, 000 円となっています。</p>	<p><b>(2) 退職給付引当金の期首残高と期末残高の調整表</b></p> <p>期首における退職給付引当金 133, 947, 493 円</p> <p>退職給付費用 34, 543, 932 円</p> <p>退職給付の支払額 <math>\Delta</math>34, 731, 684 円</p> <p>特定退職共済制度への拠出金</p> <p style="text-align: right;"><u><math>\Delta</math>14, 603, 000 円</u></p> <p>期末における退職給付引当金 119, 156, 741 円</p> <p><b>(3) 退職給付債務の期末残高と貸借対照表に計上された退職給付引当金の調整表</b></p> <p>退職給付債務 336, 905, 169 円</p> <p>特定退職共済制度 <u><math>\Delta</math>217, 748, 428 円</u></p> <p>未積立退職給付債務 <u>119, 156, 741 円</u></p> <p>退職給付引当金 119, 156, 741 円</p> <p><b>(4) 退職給付に関連する損益</b></p> <p>勤務費用 <u>34, 543, 932 円</u></p> <p>退職給付費用 34, 543, 932 円</p> <p><b>2. 特例業務負担金の将来見込額</b></p> <p>人件費（うち福利厚生費）には、厚生年金保険制度及び農林漁業団体職員共済組合制度の統合を図るための農林漁業団体職員共済組合法等を廃止する等の法律附則第 57 条に基づき、旧農林共済組合（存続組合）が行う特例年金等の業務に要する費用にあてるため拠出した特例業務負担金 7, 081, 149 円を含めて計上しています。</p> <p>なお、同組合より示された平成 30 年 3 月現在における平成 44 年 3 月までの特例業務負担金の将来見込額は、87, 910, 000 円となっています。</p>
---	---

<b>VI. 税効果会計に関する注記</b>	<b>1. 繰延税金資産及び繰延税金負債の内訳</b> 繰延税金資産及び繰延税金負債の内訳は次のとおりです。 繰延税金資産	<b>VI. 税効果会計に関する注記</b>	<b>1. 繰延税金資産及び繰延税金負債の内訳</b> 繰延税金資産及び繰延税金負債の内訳は次のとおりです。 繰延税金資産
	退職給付引当金超過額 32,131,900 円 賞与引当金超過額 2,377,280 円 役員退職慰労引当金 7,210,244 円 未払事業税否認 3,295,742 円 睡眠貯金払戻損失引当金 77,635 円 未払費用等の費用計上の否認額 556,263 円 助成金に伴う否認額 507,335 円 貸出金未収利息有税償却 788,978 円 その他 <u>294,202 円</u> 繰延税金資産小計 47,239,579 円 評価性引当額 <u>△ 8,076,856 円</u> 繰延税金資産合計 (A) 39,162,723 円 繰延税金負債 繰延税金負債合計 (B) <u>—</u> 繰延税金資産の純額 (A) + (B) 39,162,723 円		退職給付引当金超過額 32,410,633 円 賞与引当金超過額 2,366,400 円 役員退職慰労引当金 6,245,242 円 未払事業税否認 2,361,286 円 睡眠貯金払戻損失引当金 69,609 円 未払費用等の費用計上の否認額 352,772 円 助成金に伴う否認額 495,155 円 貸出金未収利息有税償却 747,176 円 その他 <u>383,866 円</u> 繰延税金資産小計 45,432,139 円 評価性引当額 <u>△ 7,062,027 円</u> 繰延税金資産合計 (A) 38,370,112 円 繰延税金負債 繰延税金負債合計 (B) <u>—</u> 繰延税金資産の純額 (A) + (B) 38,370,112 円
	<b>2. 法定実効税率と法人税等負担率との差異の主な原因</b> 法定実効税率と法人税等負担率との差異の主な原因は次のとおりです。		<b>2. 法定実効税率と法人税等負担率との差異の主な原因</b> 法定実効税率と法人税等負担率との差異の主な原因は次のとおりです。
	法定実効税率 27.20% (調整)		法定実効税率 27.20% (調整)
	交際費等永久に損金に算入されない項目 2.24%		交際費等永久に損金に算入されない項目 2.33%
	受取配当金等永久に益金に算入されない項目 <u>△ 1.51%</u>		受取配当金等永久に益金に算入されない項目 <u>△ 1.75%</u>
	住民税均等割等 0.29%		住民税均等割等 0.34%
	評価性引当額の増減 0.55%		評価性引当額の増減 0.51%
	事業利用分量配当分の損金に算入された項目 <u>△ 0.46%</u>		事業利用分量配当分の損金に算入された項目 <u>△ 0.55%</u>
	その他 <u>0.53%</u>		その他 <u>0.51%</u>
	税効果会計適用後の法人税等の負担率 <u>28.84%</u>		税効果会計適用後の法人税等の負担率 <u>28.59%</u>

<p><b>VII.</b> キャッシュフロー計算書にかんする注記</p>	<p>(1) 現金及び現金同等物の資金の範囲          キャッシュ・フロー計算書における資金の範囲は、貸借対照表上の「現金」及び「預金」中の当座預金及び普通預金となっています。</p> <p>(2) 現金及び現金同等物の期末残高と貸借対照表に掲載されている科目の金額との関係</p> <table data-bbox="311 492 790 627"> <tr> <td>現金及び預金勘定</td> <td>22,432,763,010 円</td> </tr> <tr> <td>段預金及び定期性預金</td> <td><u>△16,946,308,000 円</u></td> </tr> <tr> <td>現金及び現金同等物</td> <td>5,486,455,010 円</td> </tr> </table>	現金及び預金勘定	22,432,763,010 円	段預金及び定期性預金	<u>△16,946,308,000 円</u>	現金及び現金同等物	5,486,455,010 円
現金及び預金勘定	22,432,763,010 円						
段預金及び定期性預金	<u>△16,946,308,000 円</u>						
現金及び現金同等物	5,486,455,010 円						
<p><b>VII.</b> キャッシュフロー計算書にかんする注記</p>	<p>(1) 現金及び現金同等物の資金の範囲          キャッシュ・フロー計算書における資金の範囲は、貸借対照表上の「現金」及び「預金」中の当座預金及び普通預金となっています。</p> <p>(2) 現金及び現金同等物の期末残高と貸借対照表に掲載されている科目の金額との関係</p> <table data-bbox="917 492 1396 627"> <tr> <td>現金及び預金勘定</td> <td>22,126,932,784 円</td> </tr> <tr> <td>段預金及び定期性預金</td> <td><u>△15,800,267,000 円</u></td> </tr> <tr> <td>現金及び現金同等物</td> <td>6,326,665,784 円</td> </tr> </table>	現金及び預金勘定	22,126,932,784 円	段預金及び定期性預金	<u>△15,800,267,000 円</u>	現金及び現金同等物	6,326,665,784 円
現金及び預金勘定	22,126,932,784 円						
段預金及び定期性預金	<u>△15,800,267,000 円</u>						
現金及び現金同等物	6,326,665,784 円						

(平成30年度)

(金融商品の時価に関する表)

(単位：円)

	貸借対照表計上額	時 価	差 額
預金	22,260,432,596	22,256,173,761	△ 4,258,835
貸出金(*1)	7,661,133,864		
貸倒引当金(*2)	△ 23,957,665		
貸倒引当金控除後	7,637,176,199	7,780,370,758	143,194,559
経済事業未収金	454,144,842		
貸倒引当金(*3)	△ 1,477,237		
貸倒引当金控除後	452,667,605	454,076,740	△ 68,102
資産計	30,350,276,400	30,490,621,259	138,867,622
貯金	30,070,941,901	30,100,557,117	29,615,216
負債計	30,070,941,901	30,100,557,117	29,615,216

(\*1) 貸出金には、貸借対照表上雑資産に計上している職員厚生貸付 1,693,000円を含めています。

(\*2) 貸出金に対応する一般貸倒引当金を控除しています。

(\*3) 経済事業未収金に対応する一般貸倒引当金を控除しています。

(平成29年度)

(金融商品の時価に関する表)

(単位：円)

	貸借対照表計上額	時 価	差 額
預金	21,996,928,671	21,991,228,255	△ 5,700,416
貸出金(*1)	7,931,559,782		
貸倒引当金(*2)	△ 24,690,931		
貸倒引当金控除後	7,906,868,851	8,050,022,278	143,153,427
経済事業未収金	493,755,258		
貸倒引当金(*3)	△ 1,530,762		
貸倒引当金控除後	492,224,496	492,180,593	△ 43,903
資産計	30,396,022,018	30,533,431,126	137,409,108
貯金	29,533,909,693	29,565,404,223	31,494,530
借入金	275,992,410	284,358,271	8,365,861
負債計	29,809,902,103	29,849,762,494	39,860,391

(\*1) 貸出金には、貸借対照表上雑資産に計上している職員厚生貸付 722,000円を含めています。

(\*2) 貸出金に対応する一般貸倒引当金を控除しています。

(\*3) 経済事業未収金に対応する一般貸倒引当金を控除しています。

(平成30年度)

(金銭債権の決算日後の償還予定額に関する表)

(単位：円)

	1年以内	1年超 2年以内	2年超 3年以内	3年超 4年以内	4年超 5年以内	5年超
預 金	22,260,432,596	-	-	-	-	-
貸 出 金 (*1)	4,949,987,192	643,305,795	549,160,694	328,955,103	246,604,830	942,833,250
経 済 事 業 未 収 金	441,796,922	4,427,776	3,193,300	2,488,600	1,498,040	700,340
合 計	27,652,216,710	647,733,571	552,353,994	331,443,703	248,102,870	943,533,590

(\*1) 貸出金のうち、当座貸越1,773,856円については「1年以内」に含めています。

(平成29年度)

(金銭債権の決算日後の償還予定額に関する表)

(単位：円)

	1年以内	1年超 2年以内	2年超 3年以内	3年超 4年以内	4年超 5年以内	5年超
預 金	21,996,928,671	-	-	-	-	-
貸 出 金 (*1)	5,519,527,145	504,571,214	411,195,843	321,486,240	250,237,098	924,542,242
経 済 事 業 未 収 金	468,339,294	4,321,444	3,121,056	1,886,580	1,181,880	1,204,220
合 計	27,984,795,110	508,892,658	414,316,899	323,372,820	251,418,978	925,746,462

(\*1) 貸出金のうち、当座貸越2,324,981円については「1年以内」に含めています。

(平成30年度)

(借入金及びその他の有利子負債の決算日後の返済予定額に関する表)

(単位：円)

	1年以内	1年超 2年以内	2年超 3年以内	3年超 4年以内	4年超 5年以内	5年超
貯 金 (*1)	28,454,176,494	544,235,270	746,194,906	191,598,944	134,736,287	-
合 計	28,454,176,494	544,235,270	746,194,906	191,598,944	134,736,287	0

(\*1) 貯金のうち、要求払貯金については「1年以内」に含めています。

(平成29年度)

(借入金及びその他の有利子負債の決算日後の返済予定額に関する表)

(単位：円)

	1年以内	1年超 2年以内	2年超 3年以内	3年超 4年以内	4年超 5年以内	5年超
貯 金 (*1)	28,097,328,858	421,817,401	525,087,633	292,115,709	197,560,092	-
借 入 金	30,429,310	30,429,310	29,849,310	29,938,310	20,693,310	134,652,860
合 計	28,127,758,168	452,246,711	554,936,943	322,054,019	218,253,402	134,652,860

(\*1) 貯金のうち、要求払貯金については「1年以内」に含めています。

## 5. 剰余金処分計算書

(単位：円)

科 目	30年度	29年度
1 当期末処分剰余金	137,019,970	118,247,464
計	137,019,970	118,247,464
2 剰余金処分額	129,700,000	112,000,000
(1) 利益準備金	26,700,000	23,000,000
(2) 任意積立金	86,000,000	72,000,000
電算システム積立金	40,000,000	30,000,000
農機・自動車積立金	0	20,000,000
生活センター積立金	46,000,000	22,000,000
(3) 出資配当金	13,873,000	13,794,000
(4) 事業分量配当金	3,127,000	3,206,000
3 次期繰越剰余金	7,319,970	6,247,464

30年度

(注)

- 1 出資配当は当該事業年度における残高積数の年1.5%の割合である。
- 2 事業の利用分量に対する配当基準は、営農貸付・総合口座等の生産資材利用高2,591,831,895円に対し、0.12064%の割合である。
- 3 任意積立金における目的積立金の種類及び積立目的、積立目標額、取崩基準等は別表のとおりである。
- 4 次期繰越剰余金には、営農指導、生活・文化改善の事業の費用に充てるための繰越額6,600,000円が含まれている。
- 5 配当金は、各自の出資予約貯金に振込み、増資に振り分けるものとする。

29年度

(注)

- 1 出資配当は当該事業年度における残高積数の年1.5%の割合である。
- 2 事業の利用分量に対する配当基準は、営農貸付・総合口座等の生産資材利用高2,459,969,336円に対し、0.13032%の割合である。
- 3 任意積立金における目的積立金の種類及び積立目的、積立目標額、取崩基準等は別表のとおりである。
- 4 次期繰越剰余金には、営農指導、生活・文化改善の事業の費用に充てるための繰越額5,700,000円が含まれている。

(別表)

(単位：円)

種 類		平成30年度	平成29年度
農機・自動車 積立金	積立目的		農機・自動車施設の改善等及び固定資産減損損失に充てる
	積立目標額		300,000,000
	取崩基準		当該施設の改善等を行うとき及び固定資産減損損失が発生したとき、その必要額を取崩す
	当期末残高		280,000,000
生活センター 積立金	積立目的	生活センター施設の改善等及び固定資産減損損失に充てる。	生活センター施設の改善等及び固定資産減損損失に充てる。
	積立目標額	300,000,000	300,000,000
	取崩基準	当該施設の改善等を行うとき及び固定資産減損損失が発生したとき、その必要額を取崩す。	当該施設の改善等を行うとき及び固定資産減損損失が発生したとき、その必要額を取崩す。
	当期末残高	122,000,000	100,000,000
電算システム 積立金	積立目的	電算システム機器の更新に充てる。	電算システム機器の更新に充てる。
	積立目標額	300,000,000	300,000,000
	取崩基準	電算システム機器の更新を行うとき、その必要額を取崩す。	電算システム機器の更新を行うとき、その必要額を取崩す。
	当期末残高	120,000,000	90,000,000



6. 部門別損益計算書  
(平成 30 年度)

(単位：円)

区 分	合 計	信 用 業	共 済 業	農 業 関 連 事 業	生 活 そ の 他 事 業	営 農 指 導 事 業	共 通 管 理 費 等
事業収益①	4,502,956,078	331,011,596	118,140,391	2,198,723,018	1,851,036,167	4,044,906	
事業費用②	3,752,100,152	100,739,411	7,715,501	1,981,826,197	1,630,364,510	31,454,533	
事業総利益③ (①-②)	750,855,926	230,272,185	110,424,890	216,896,821	220,671,657	△ 27,409,627	
事業管理費④	607,216,658	159,485,252	76,860,588	156,261,214	166,490,596	48,119,008	
(うち減価償却費⑤)	(95,952,106)	(22,833,790)	(15,530,587)	(28,616,672)	(27,454,682)	(1,516,375)	
(うち人件費 ⑤´)	(423,653,686)	(111,635,575)	(46,346,769)	(106,633,748)	(116,729,483)	(42,308,111)	
※うち共通管理費⑥		40,095,231	20,596,206	38,086,124	39,346,261	7,242,660	△ 145,366,482
(うち減価償却費⑦)		(3,767,815)	(1,935,459)	(3,579,016)	(3,697,433)	(680,605)	(△ 13,660,328)
(うち人件費 ⑦´)		(27,605,787)	(14,180,601)	(26,222,506)	(27,090,117)	(4,986,611)	(△ 100,085,622)
事業利益⑧ (③-④)	143,639,268	70,786,933	33,564,302	60,635,607	54,181,061	△ 75,528,635	
事業外収益⑨	44,753,551	17,735,304	3,789,227	21,224,040	1,778,350	226,630	
※うち共通分⑩		1,254,622	644,477	1,191,755	1,231,186	226,630	△ 4,548,670
事業外費用⑪	4,298,813	1,077,727	388,204	1,354,759	741,611	736,512	
※うち共通分⑫		755,727	388,204	717,859	741,611	136,512	△ 2,739,913
経常利益⑬ (⑧+⑨-⑪)	184,094,006	87,444,510	36,965,325	80,504,888	55,217,800	△ 76,038,517	
特別利益⑭	306,815,000	-	-	306,815,000	-	-	
※うち共通分⑮		-	-	-	-	-	-
特別損失⑯	307,140,605	-	-	306,515,002	625,603	-	
※うち共通分⑰		-	-	-	-	-	-
税引前当期利益⑱ (⑬+⑭-⑯)	183,768,401	87,444,510	36,965,325	80,804,886	54,592,197	△ 76,038,517	
営農指導事業分配賦額⑲		20,878,911	14,959,157	19,990,330	20,210,119	△ 76,038,517	
営農指導事業分配賦後税 引前当期利益⑳ (⑱-⑲)	183,768,401	66,565,599	22,006,168	60,814,556	34,382,078		

(注)

1. 共通管理費等及び営農指導事業の他部門への配賦基準等

(1) 共通管理費等

(人頭割+人件費を除いた事業管理費割+事業総利益割)の平均値

(2) 営農指導事業

(均等割+事業総利益割)の平均値

2. 配賦割合(1の配賦基準で算出した配賦の割合)

(単位：%)

区 分	信 用 業	共 済 業	農 業 関 連 事 業	生 活 そ の 他 事 業	営 農 指 導 事 業	合 計
共 通 管 理 費 等	27.58	14.17	26.20	27.07	4.98	100.00
営 農 指 導 事 業	27.46	19.67	26.28	26.59		100.00

3. 部門別の資産

(単位：円)

区 分	合 計	信 用 業	共 済 業	農 業 関 連 事 業	生 活 そ の 他 事 業	営 農 指 導 事 業	共 通 資 産
事 業 別 の 総 資 産	34,264,350,318	31,105,758,181	234,886,189	1,815,961,845	713,402,391	6,725,917	387,615,795
総資産(共通資産配分後)	34,264,350,318	31,212,662,617	289,811,347	1,917,517,183	818,329,987	26,029,184	
(うち固定資産)	(1,587,962,470)	(104,324,634)	(78,921,922)	(812,965,009)	(576,333,229)	(15,417,676)	

## 7. 財務諸表の正確性等にかかる確認

### 確 認 書

- 1 私は、当JAの平成30年4月1日から平成31年3月31日までの事業年度にかかるディスクロージャー誌に記載した内容のうち、財務諸表作成に関するすべての重要な点において、農業協同組合法施行規則に基づき適正に表示されていることを確認いたしました。
  
- 2 この確認を行うに当たり、財務諸表が適正に作成される以下の体制が整備され、有効に機能していることを確認しております。
  - (1) 業務分掌と所管部署が明確化され、各部署が適切に業務を遂行する体制が整備されております。
  - (2) 業務の実施部署から独立した内部監査部門が内部管理体制の適切性・有効性を検証しており、重要な事項については理事会等に適切に報告されております。
  - (3) 重要な経営情報については、理事会等へ適切に付議・報告されております。

令和元年7月2日

大潟村農業協同組合

代表理事組合長

小林



肇

## II. 損益の状況

### 1. 最近の5事業年度の主要な経営指標

(単位：円、口、人、%)

区 分	30年度	29年度	28年度	27年度	26年度
経 営 収 益	4,502,956,078	4,448,735,109	4,308,353,322	1,225,204,222	1,241,524,593
信用事業	331,011,596	329,230,311	349,098,974	362,821,976	378,349,201
共済事業	118,140,391	119,652,506	124,751,172	127,530,484	125,698,903
農業関連事業	2,198,723,018	2,158,760,793	2,110,957,977	328,317,873	321,288,502
生活その他事業	1,851,036,167	1,837,149,983	1,719,924,298	402,449,549	410,069,362
営農指導事業	4,044,906	3,941,516	3,620,901	4,084,340	6,118,625
経 常 利 益	184,094,006	157,925,747	149,953,109	134,254,663	139,841,649
当 期 剰 余 金	130,772,506	112,589,299	107,025,879	91,628,503	102,863,816
出 資 金	934,400,000	936,750,000	931,850,000	918,000,000	899,450,000
出 資 口 数	18,688	18,735	18,637	18,360	17,989
純 資 産 額	3,180,827,363	3,061,104,857	2,965,765,558	2,864,339,679	2,768,611,176
総 資 産 額	34,264,350,318	33,683,168,209	32,141,791,869	30,921,815,526	30,086,055,079
貯 金 等 残 高	30,070,941,901	29,533,909,693	28,074,882,264	26,911,973,857	26,132,618,143
貸 出 金 残 高	7,659,440,864	7,930,837,782	8,022,637,416	8,529,312,563	9,271,660,043
余 剰 金 配 当 金 額	17,000,000	17,000,000	17,000,000	17,000,000	17,000,000
出資配当の額	13,873,000	13,794,000	13,770,000	13,501,000	13,343,000
事業利用分量配当の額	3,127,000	3,206,000	3,230,000	3,499,000	3,657,000
職 員 数	60	62	63	62	62
男	44	42	41	41	43
女	16	20	22	21	19
単体自己資本比率	16.95	17.15	17.26	16.81	16.52

(注) 1. 経常収益は各事業収益の合計額を表しています。

2. 当期剰余金は、銀行等の当期利益に相当するものです。

3. 信託業務の取り扱いはありません。

4. 「単体自己資本比率」は、「農業協同組合等がその経営の健全性を判断するための基準」(平成18年金融庁・農水省告示第2号)に基づき算出しております。

### 2. 利益総括表

(単位：円、%)

項 目	30年度	29年度	増減
資 金 運 用 収 支	256,633,060	242,055,546	14,577,514
役 務 取 引 等 収 支	△ 10,130,845	△ 9,656,035	△ 474,810
その他信用事業収支	△ 16,230,030	△ 14,104,712	△ 2,125,318
信用事業粗利益 (信用事業粗利益率)	230,272,185 (0.78)	218,294,799 (0.77)	11,977,386 (0.01)
事 業 粗 利 益 (事業粗利益率)	750,855,298 (2.43)	731,434,292 (2.37)	19,421,006 (0.06)

### 3. 資金運用収支の内訳

(単位：円、%)

項目	平成30年度			平成29年度		
	平均残高	利息	利回り	平均残高	利息	利回り
資金運用勘定	29,632,763,752	301,947,096	1.02	28,383,884,094	301,682,297	1.06
うち預金	21,975,922,041	122,382,591	0.56	20,126,259,907	102,482,386	0.51
うち貸出金	7,656,841,711	179,564,505	2.35	8,257,624,187	199,199,911	2.41
資金調達	29,230,526,960	55,867,469	0.19	28,060,390,110	69,416,377	0.25
うち貯金	28,963,897,414	53,277,094	0.18	27,763,331,254	66,457,712	0.24
うち借入金	266,629,546	2,590,375	0.97	297,058,856	2,958,665	1.00
総資金利ざや	-	-	0.37	-	-	0.33

(注)

1. 総資金利ざや=資金運用利回り-資金調達原価率(資金調達利回+経費率)
2. 資金運用勘定の利息欄の預金には、中金からの事業利用分量配当金、貯蓄増強奨励金、特別対策奨励金等奨励金が含まれています。

### 4. 受取・支払利息の増減額

(単位：円)

項目	30年度増減額	29年度増減額
受取利息	111,739	△ 16,130,224
うち預金	19,900,205	4,231,348
うち貸出金	△ 19,788,466	△ 20,361,572
支払利息	△ 13,548,908	△ 4,974,722
うち貯金	△ 13,180,618	△ 4,476,125
うち借入金	△ 368,290	△ 498,597
差引	13,660,647	△ 11,155,502

(注) 1. 増減額は前年度対比です。

2. 受取利息の預金には、中金からの事業利用分量配当金、貯蓄増強奨励金、特別対策奨励金等奨励金が含まれています。

## Ⅲ. 事業の概要

### 1. 信用事業

#### (1) 貯金に関する指標

#### ① 科目別貯金平均残高

(単位：円、%)

種類	30年度		29年度		増減
	平均残高	構成比	平均残高	構成比	
流動性貯金	11,007,601,081	38.0	10,176,336,051	36.7	831,265,030
定期性貯金	17,956,296,333	62.0	17,586,995,203	63.3	369,301,130
合計	28,963,897,414	100.0	27,763,331,254	100.0	1,200,566,160

(注) 1. 流動性貯金=当座貯金+普通貯金+貯蓄貯金+通知貯金

2. 定期性貯金=定期貯金+定期積金

② 定期貯金残高

(単位：円、%)

種 類	30年度		29年度		増減
	残高	構成比	残高	構成比	
定期貯金	17,966,718,622	100.0	17,787,017,565	100.0	179,701,057
うち固定金利定期	17,966,718,622	100.0	17,787,017,565	100.0	179,701,057
うち変動金利定期	-	-	-	-	-

(注)

1. 固定金利定期：預入時に満期日までの利率が確定する定期貯金
2. 変動金利定期：預入期間中の市場金利の変化に応じて金利が変動する定期貯金

(2) 貸出金等に関する指標

① 科目別貸出金平均残高

(単位：円、%)

種 類	30年度	29年度	増減
手形貸付金	456,030,769	496,219,230	△ 40,188,461
当座貸越	2,203,256	2,497,318	△ 294,062
自営管理貸付金	3,497,740,529	3,837,820,180	△ 340,079,651
証書貸付金	3,459,021,003	3,683,087,459	△ 224,066,456
金融機関貸付金	241,846,154	238,000,000	3,846,154
合 計	7,656,841,711	8,257,624,187	△ 600,782,476

② 貸出金の金利条件別内訳残高

(単位：円、%)

種 類	30年度		29年度		増減
	期末残高	構成比	期末残高	構成比	
固定金利貸出	6,978,424,564	91.1	7,096,206,282	89.5	△ 117,781,718
変動金利貸出	681,016,300	8.9	834,631,500	10.5	△ 153,615,200
合 計	7,659,440,864	100.0	7,930,837,782	100.0	△ 271,396,918

③ 貸出金の担保別内訳残高

(単位：円)

種 類	30年度	29年度	増 減
貯金・定期積金等	439,519,886	440,893,026	△ 1,373,140
不 動 産	3,187,070,263	3,347,168,224	△ 160,097,961
そ の 他 担 保	46,545,000	75,365,000	△ 28,820,000
小 計	3,673,135,149	3,863,426,250	△ 190,291,101
農信用基金協会	2,095,798,792	1,496,070,276	599,728,516
そ の 他 保 証	1,890,506,923	2,571,341,256	△ 680,834,333
小 計	3,986,305,715	4,067,411,532	△ 81,105,817
合 計	7,659,440,864	7,930,837,782	△ 271,396,918

- ④ 債務保証見返額の担保別内訳残高  
該当する取引はありません。

- ⑤ 貸出金の使途別内訳残高

(単位：円、%)

種 類	30年度		29年度		増減
	期 末 残 高	構 成 比	期 末 残 高	構 成 比	
設備資金貸出	2,834,783,216	37.0	2,385,035,864	30.1	449,747,352
運転資金貸出	4,824,657,648	63.0	5,545,801,918	69.9	△ 721,144,270
合 計	7,659,440,864	100.0	7,930,837,782	100.0	△ 271,396,918

- ⑥ 貸出金の業種別残高

(単位：円、%)

種 類	30年度		29年度		増 減
	期 末 残 高	構 成 比	期 末 残 高	構 成 比	
農 業	7,120,654,422	92.97	7,131,141,562	89.92	△ 10,487,140
林 業	-	-	-	-	-
水 産 業	-	-	-	-	-
製 造 業	-	-	-	-	-
鉱 業	-	-	-	-	-
建設・不動産業	-	-	-	-	-
電気・ガス・熱供給水道業	-	-	-	-	-
運 輸 ・ 通 信 業	-	-	-	-	-
金 融 ・ 保 険 業	288,000,000	3.76	238,000,000	3.00	-
卸売・小売・サービス業・飲食業	31,000,000	0.41	324,998,000	4.10	△ 293,998,000
地 方 公 共 団 体	-	-	-	-	-
そ の 他	219,786,442	2.87	236,698,220	2.99	△ 16,911,778
合 計	7,659,440,864	100.00	7,930,837,782	100.00	△ 271,396,918

⑦ 主要な農業関係の貸出金残高

1) 営農類型別

(単位：円)

種 類	30年度	29年度	増 減
農業	6,392,589,916	6,705,372,918	△ 312,783,002
穀作	6,305,573,670	6,435,064,439	△ 129,490,769
野菜・園芸	-	-	-
果樹・樹園農業	-	-	-
工芸作物	-	-	-
養豚・肉牛・酪農	-	-	-
養鶏・養卵	-	-	-
養蚕	-	-	-
その他農業	87,016,246	270,308,479	△ 183,292,233
農業関連団体等	-	-	-
合 計	6,392,589,916	6,705,372,918	△ 312,783,002

(注) 1. 農業関係の貸出金とは、農業者、農業法人および農業関連団体等に対する農業生産・農業経営に必要な資金や、農産物の生産・加工・流通に係る事業に必要な資金等が該当します。

なお、上記⑥の貸出金の業種別残高の「農業」は、農業者や農業法人等に対する貸出金の残高です。

2. 「その他農業」には、複合経営で主たる業種が明確に位置づけられない者、農業サービス業、農業所得が従となる農業者等が含まれています。
3. 「農業関連団体等」には、JAや全農とその子会社等が含まれています。

2) 資金種類別

[貸出金]

(単位：円)

種 類	30年度	29年度	増 減
プロパー資金	4,869,004,506	5,222,495,198	△ 353,490,692
農業制度資金	1,523,585,410	1,482,877,720	40,707,690
農業近代化資金	1,254,793,000	1,178,271,000	76,522,000
その他制度資金	268,792,410	304,606,720	△ 35,814,310
合 計	6,392,589,916	6,705,372,918	△ 312,783,002

(注) 1. プロパー資金とは、当組合原資の資金を融資しているもののうち、制度資金以外のものをいいます。

2. 農業制度資金には、①地方公共団体が直接的または間接的に融資するもの、②地方公共団体が利子補給等を行うことでJAが低利で融資するもの、③日本政策金融公庫が直接融資するものがあり、ここでは①の転貸資金と②を対象としています。

3. その他制度資金には、農業経営改善促進資金(スーパーS資金)や農業経営負担軽減支援資金などが該当します。

[受託貸付金]

該当する取引はありません。

⑧ リスク管理債権の状況

(単位：円)

区 分	30年度	29年度	増 減
破綻先債権額	-	-	-
延滞債権額	285,383,067	277,764,204	7,618,863
3ヶ月以上延滞債権	-	-	-
貸出条件緩和債権	-	-	-
合 計	285,383,067	277,764,204	7,618,863

(注) 1. 破綻先債権

元本又は利息の支払の遅延が相当期間継続していることその他の事由により元本又は利息の取立て又は弁済の見込みがないものとして未収利息を計上しなかった貸出金（貸倒償却を行った部分を除く。以下「未収利息不計上貸出金」という。）のうち、法人税法施行令第96条第1項第3号のイからホまでに掲げる事由又は同項第4号に規定する事由が生じている貸出金）をいいます。

2. 延滞債権

未収利息不計上貸出金であって、破綻先債権及び債務者の経営再建又は支援を図ることを目的として利息の支払を猶予したもの以外の貸出金をいいます。

3. 3ヶ月以上延滞債権

元本又は利息の支払が約定支払日の翌日から3ヶ月以上延滞している貸出金で、破綻先債権および延滞債権に該当しないものをいいます。

4. 貸出条件緩和債権

債務者の再建又は支援を図ることを目的として、金利の減免、利息の支払猶予、元本の返済猶予、債権放棄その他の債務者に有利となる取決めを行った貸出金で、破綻先債権、延滞債権および3ヶ月以上延滞債権に該当しないものをいいます。



⑨ 金融再生法開示債権区分に基づく保全状況

(単位：円)

債権区分	30年度	29年度
破産更生債権及びこれらに準ずる債権	-	-
危険債権	285,383,067	277,764,204
要管理債権	-	-
小計 (A)	285,383,067	277,764,204
保全額 (合計) (B)	285,383,067	277,764,204
担保	265,838,067	266,031,087
保証	19,545,000	11,733,117
引当	-	-
保全率 (B/A)	100.0	100.0
正常債権	7,374,057,797	7,698,438,060
合計	7,659,440,864	7,976,202,264

(注) 上記の債権区分は、「金融機能の再生のための緊急措置に関する法律」(平成10年法律第132号)第6条に基づき、債務者の財政状態及び経営成績等を基礎として、次のとおり区分したものです。

①破産更生債権及びこれらに準ずる債権

法的破綻等による経営破綻に陥っている債務者に対する債権及びこれらに準ずる債権

②危険債権

経営破綻の状況にはないが、財政状態の悪化等により元本および利息の回収ができない可能性の高い債権

③要管理債権

3か月以上延滞貸出債権および貸出条件緩和貸出債権

④正常債権

上記以外の債権

⑩ 元本補てん契約のある信託に係る貸出金のリスク管理債権の状況

該当する取引はありません。

⑪ 貸倒引当金の期末残高及び期中の増減額

(単位：円)

区分	30年度					29年度				
	期首残高	期中増加額	期中減少額		期末残高	期首残高	期中増加額	期中減少額		期末残高
			目的使用	その他				目的使用	その他	
一般貸倒引当金	26,221,693	25,434,902	-	26,221,693	25,434,902	26,803,123	26,221,693	-	26,803,123	26,221,693
個別貸倒引当金	-	-	-	-	-	-	-	-	-	-
合計	26,221,693	25,434,902	-	26,221,693	25,434,902	26,803,123	26,221,693	0	26,803,123	26,221,693

⑫ 貸出金償却の額

(単位：円)

項目	30年度	29年度
貸出金償却額	2,900,026	2,746,966

(開示基準別の債権の分類・保全状況図)

対象債権	＜自己査定債務者区分＞		＜金融再生法債権区分＞		＜リースク管理債権＞	
	信用事業 貸出金	信用事業 以外の 債権	信用事業 貸出金	信用事業 以外の 債権	信用事業 貸出金	信用事業 以外の 債権
●破綻先 法的・形式的な経営破綻の事実が発生している債務者	破綻先	破綻先	破産更正債権及びこれらに 準ずる債権	破産更正債権及びこれらに 準ずる債権	破綻先債権	破綻先債権
●実質破綻先 法的・形式的な経営破綻の事実が発生していないものの、深刻な経営難の状態にあり、 再建の見通しがない状況であると認められる等実質的に経営破綻に陥っている債務者	実質破綻先	破綻懸念先	危険債権	危険債権	延滞債権	延滞債権
●破綻懸念先 現状経営破綻の状態にはないが、経営難の状態にあり、経営改善計画等の進捗状況が芳 しくなく、今後経営破綻に陥る可能性が大きいと認められる債務者	要 注 意 先	要 管 理 先	要 管 理 債 権	要 管 理 債 権	3か月以上延滞債権	3か月以上延滞債権
●要 管 理 先 要注懸先の債務者のうち当該債務者の債権の全部または一部が次に掲げる要管理先債権 である債務者 i 3か月以上延滞債権 ii 貸出条件緩和債権	その他要 注 意 先	正 常 先	正 常 債 権	正 常 債 権	貸出条件緩和債権	貸出条件緩和債権
●その他要 注 意 先 要管理先以外の要注懸先に属する債務者						
●正 常 先 業況が良好、かつ、財務内容にも特段の問題がないと認められる債務者						

●破綻先債権  
元本又は利息の支払の遅延が相当期間継続していることその他の事由により元本又は利息の取立て又は非済の取返がなないものとして未収利息を計上した貸出金（貸出債権）を行った部分を除く。以下「未収利息不計上貸出金」という。このうち、法人税法施行令第91条第1項第3号のイからホまでに掲げる事由又は同項第4号に規定する事由が生じている貸出金

●延滞債権  
未収利息不計上貸出金であって、破綻先債権及び債務者の経営再建又は支援を図ることを目的として利息の支払を猶予した貸出金以外の貸出金

●3か月以上延滞債権  
元本又は利息の支払が約定支払日の翌日から三月以上遅延している貸出金（破綻先債権及び延滞債権を除く）

●貸出条件緩和債権  
債務者の経営再建等を図ることを目的として、金利の減免、利息の支払猶予、元本の返済猶予、債権放棄その他の債務者に有利となる取決めを行った貸出金（破綻先債権、延滞債権及び3か月以上延滞債権を除く）

## (3) 国内為替取扱実績

(単位：件・円)

種 類		30年度		29年度	
		仕向	被仕向	仕向	被仕向
送金・振込為替	件数	5,941	16,225	5,949	17,451
	金額	10,014,900,414	12,909,829,375	8,931,399,882	12,687,083,490
代金取立為替	件数	4	0	0	0
	金額	9,028,936	0	0	0
雑為替	件数	91	43	91	38
	金額	8,595,350	1,948,369	49,455,565	6,988,648
合 計	件数	6,036	16,268	6,040	17,489
	金額	10,032,524,700	12,911,777,744	8,980,855,447	12,694,072,138

## (4) 有価証券に関する指標

① 種類別有価証券平均残高  
該当する取引はありません。

② 商品有価証券種類別平均残高  
該当する取引はありません。

③ 有価証券残存期間別残高  
該当する取引はありません。

## (5) 有価証券等の時価情報等

① 有価証券の時価情報等  
該当する取引はありません。

② 金銭の信託の時価情報等  
該当する取引はありません。

③ デリバティブ取引、金融等デリバティブ取引、有価証券関連店頭デリバティブ取引  
該当する取引はありません。

## 2. 共済取扱実績

### (1) 長期共済新契約高・長期共済保有高

(単位：円)

種 類	30年度		29年度		
	新契約高	保有高	新契約高	保有高	
生命 総合 共済	終身共済	240,560,000	13,547,730,000	237,166,000	13,733,784,000
	定期生命共済	30,000,000	97,000,000	-	67,000,000
	養老生命共済	248,000,000	11,382,965,000	216,600,000	12,622,525,000
	うちこども共済	50,000,000	3,170,600,000	33,600,000	3,438,600,000
	医療共済	-	12,500,000	-	12,500,000
	がん共済	-	13,000,000	-	13,500,000
	定期医療共済	-	32,200,000	-	32,200,000
	介護共済	-	73,205,000	11,384,000	73,205,000
	生活障害共済	-	-	-	-
	年金共済	-	10,000,000	-	10,000,000
	建物更生共済	2,555,000,000	33,076,200,000	2,473,000,000	33,169,500,000
合 計	3,073,560,000	58,244,800,000	2,938,150,000	59,734,214,000	

(注) 金額は、保障金額（がん共済はがん死亡共済金額、医療共済及び定期医療共済は死亡給付金（付加された定期特約金額等を含む）、年金共済は付加された定期特約金額）を表示しています。  
生活障害共済には死亡保障がないことから、(1)には記載せず、後掲(3)に記載する。

### (2) 医療系共済の入院共済金額保有高

(単位：円)

種類	30年度		29年度	
	新契約高	保有高	新契約高	保有高
医療共済	252,000	3,406,000	238,000	3,172,000
がん共済	30,000	375,000	15,000	355,000
定期医療共済	-	136,000	-	136,000
合 計	282,000	3,917,000	253,000	3,663,000

(注) 金額は、入院共済金額を表示しています。

### (3) 介護共済・生活障害共済の共済金額保有高

(単位：円)

種類	30年度		29年度	
	新契約高	保有高	新契約高	保有高
介護共済	-	92,313,000	12,125,000	92,313,000
生活障害共済(一時金型)	-	-	-	-
生活障害共済(定期年金型)	-	-	-	-
合 計	-	92,313,000	12,125,000	92,313,000

(注) 金額は、介護共済は介護共済金額、生活障害共済は生活障害共済金額又は生活障害年金額を表示しています。

## (4) 年金共済の年金保有高

(単位：円)

種類	30年度		29年度	
	新契約高	保有高	新契約高	保有高
年金開始前	3,867,000	40,528,000	3,445,000	38,475,000
年金開始後	-	74,797,000	-	74,029,000
合計	3,867,000	115,325,000	3,445,000	112,504,000

(注) 金額は年金年額(利率変動型年金にあつては、最低保証年金額)を表示しています。

## (5) 短期共済新契約高

(単位：円)

種類	30年度		29年度	
	金額	掛金	金額	掛金
火災共済	9,972,620,000	11,360,210	10,088,010,000	11,488,740
自動車共済		134,539,130		143,620,650
傷害共済	5,655,500,000	3,325,688	7,136,500,000	3,523,540
賠償責任共済		167,776		144,598
自賠責共済		29,160,410		30,673,120
合計		178,553,214		189,450,648

(注) 1. 金額は、保障金額を表示しています。

2. 自動車共済、賠償責任共済、自賠責共済は掛金総額です。

## 3. 農業関連事業取扱実績

## (1) 買取購買品(生産資材)取扱実績

(単位：円)

種類	30年度		29年度	
	供給高	手数料	供給高	手数料
肥料	426,988,334	66,709,359	407,069,291	61,664,283
飼料	6,995,811	359,240	8,053,830	386,593
農薬	345,340,128	34,327,772	375,541,678	36,907,192
生産資材	461,023,709	60,073,631	491,881,393	64,663,968
種子	194,233,482	9,265,948	179,765,459	8,726,882
農業機械	631,882,416	40,618,868	556,542,290	36,843,102
合計	2,066,463,880	211,354,818	2,018,853,941	209,192,020

## (2)受託販売品取扱実績

(単位：円)

種 類	30年度		29年度	
	販売高	手数料	販売高	手数料
野 菜	59,036,563	1,180,537	51,664,594	1,033,112
果 菜	11,375,100	341,187	17,789,050	533,598
花 き	30,586,025	611,473	25,218,379	503,951
業務用野菜	721,440	72,148	1,130,410	113,040
畜 産 物	2,136,849	21,368	-	-
そ の 他	-	-	-	-
合 計	103,855,977	2,226,713	95,802,433	2,183,701

## (3)保管事業取扱実績

該当する取扱いはありません。

## 4. 生活その他事業取扱実績

## (1)買取購買品（生活物資）取扱実績

(単位：円)

種 類	30年度		29年度	
	供給高	粗収益 (手数料)	供給高	粗収益 (手数料)
燃 料	946,034,375	137,129,734	874,184,099	133,115,195
自 動 車	153,285,525	18,487,381	197,037,160	19,237,314
米	5,876,644	887,829	5,705,035	987,715
食 料 品	374,256,952	78,358,193	407,805,209	85,497,071
衣 料 品	8,253,426	1,804,353	7,704,252	1,617,730
酒	44,458,686	6,466,890	51,854,776	7,709,074
タ バ コ	19,272,658	2,072,429	28,377,537	3,037,052
催 事	2,713,962	407,689	3,174,289	462,530
ふれあい食材	13,608,560	1,486,845	15,258,498	1,679,186
生 活 資 材	43,852,765	7,104,426	44,446,326	7,366,266
惣 菜	52,491,639	16,256,298	60,399,353	19,751,918
冠 婚 葬 祭	25,709,222	3,724,010	19,645,953	2,896,593
コ ン ビ ニ	142,178,509	36,688,490	7,375,196	2,112,258
合 計	1,831,992,923	310,874,567	1,722,967,683	285,469,902

## (2)介護事業取扱実績

該当する取扱いはありません。

(3)加工センター取扱実績

(単位：円)

項 目	30年度	29年度
収 益	9,213,959	8,997,929
費 用	8,976,631	8,866,414

(4)加工取扱実績

(単位：円)

項 目	30年度	29年度
収 益	5,745,416	5,976,755
費 用	1,368,504	3,011,587

5. 指導事業取扱実績

(1)指導事業

(単位：円)

項 目	30年度	29年度
収 益	2,986,186	2,882,796
費 用	30,395,813	33,521,883

(2)農地利用集積円滑化事業

(単位：円)

項 目	30年度	29年度
収 益	1,058,720	1,058,720
費 用	1,058,720	1,058,720

## IV. 経営諸指標

### 1. 利益率

(単位：%)

項目	30年度	29年度	増減
総資産経常利益率	0.51	0.46	0.05
資本経常利益率	5.00	5.00	0.00
総資産当期純利益率	0.37	0.33	0.04
資本当期純利益率	3.89	3.42	0.47

(注) 1. 総資産経常利益率＝経常利益／総資産（債務保証見返を除く）平均残高×100

2. 資本経常利益率＝経常利益／純資産勘定平均残高×100

3. 総資産当期純利益率

＝当期剰余金（税引後）／総資産（債務保証見返りを除く）平均残高×100

4. 資本当期純利益率＝当期剰余金（税引後）／純資産勘定平均残高×100

### 2. 貯貸率

(単位：%)

項目		30年度	29年度	増減
貯貸率	期末	25.47	26.85	△ 1.38
	期中平均	26.43	29.74	△ 3.31

(注) 1. 貯貸率（期末）＝貸出金残高／貯金残高×100

2. 貯貸率（期中平均）＝貸出金平均残高／貯金平均残高×100

### 3. 職員1人当たり指標

(単位：円)

項目		30年度	29年度
信用事業	貯金残高	3,341,215,766	3,281,545,521
	貸出残高	1,531,888,172	1,586,167,556
共済事業	長期共済保有高	14,561,200,000	11,946,842,800
経済事業	購買品取扱高	144,387,289	155,601,934
	販売品取扱高	103,855,977	95,802,433
共済事業	長期共済保有高	14,561,200,000	11,946,842,800

(注) 職員1人当たり実績は、各担当職員の人数により算出しております。

### 4. 一店舗当たり指標

(単位：円)

項目	30年度	29年度
貯金残高	30,070,941,901	29,533,909,693
貸出金残高	7,659,440,864	7,930,837,782
長期共済保有高	58,244,800,000	59,734,214,000
購買品供給高	3,898,456,803	3,741,821,624

(注) 各事業の算出の基礎となる店舗数は、本店の一店舗です。



V. 自己資本の充実の状況

1. 自己資本の構成に関する事項

(単位：円)

項目	当期末	前期末	
			経過措置による 不算入額
<b>&lt;コア資本に係る基礎項目&gt;</b>			
普通出資又は非累積的永久優先出資に係る組合員資本又は会員資本の額	2,832,919,970	2,713,197,464	
うち、出資金の額	934,400,000	936,750,000	
うち、後配出資金の額	0	0	
うち、非累積的永久優先出資の額	0	0	
うち、優先出資申込証拠金の額	0	0	
うち、資本準備金の額	0	0	
うち、再評価積立金の額	0	0	
うち、利益剰余金の額	1,917,119,970	1,803,347,464	
うち、利益準備金の額	548,800,000	525,800,000	
うち、積立金の額	1,231,300,000	1,159,300,000	
積立金の内訳①(積立金がある場合に使用)	250,300,000	250,300,000	
積立金の内訳②(積立金がある場合に使用)	50,000,000	50,000,000	
積立金の内訳③(積立金がある場合に使用)	122,000,000	100,000,000	
積立金の内訳④(積立金がある場合に使用)	20,000,000	20,000,000	
積立金の内訳⑤(積立金がある場合に使用)	789,000,000	739,000,000	
うち、当期末処分剰余金の額	137,019,970	118,247,464	
うち、外部流出予定額(▲)	17,000,000	17,000,000	
うち、処分未済持分の額(▲)	1,600,000	9,900,000	
うち、自己優先出資申込証拠金の額	0	0	
うち、自己優先出資の額(▲)	0	0	
コア資本に係る基礎項目の額に算入される引当金の合計額	25,434,902	26,221,693	
一般貸倒引当金及び相互援助積立金コア資本算入額	25,434,902	26,221,693	
適格旧資本調達手段のうち、コア資本に係る基礎項目の額に含まれる額	0	0	
うち、回転出資金の額	0	0	
うち、負債性資本調達手段の額	0	0	
うち、期限付劣後債務及び期限付優先出資の額	0	0	
公的機関による資本の増強に関する措置を通じて発行された資本調達手段の額のうち、コア資本に係る基礎項目の額に含まれる額	0	0	
土地再評価額と再評価直前の帳簿価格の差額の四十五パーセントに相当する額のうち、コア資本に係る基礎項目の額に含まれる額	102,272,202	122,726,642	
その他コア資本基礎項目不算入額(▲)			
コア資本に係る基礎項目の額	(イ) 2,960,627,074	2,862,145,799	
<b>&lt;コア資本に係る調整項目&gt;</b>			
無形固定資産(モーゲージ・サービシング・ライツに係るものを除く。)の額の合計額	14,310,968	21,462,688	81,116,262
うち、のれんに係るものの額	0	0	0
うち、のれん及びモーゲージ・サービシング・ライツに係るもの以外の額	14,310,968	21,462,688	81,116,262
繰延税金資産(一時差異に係るものを除く。)の額	0	0	0
証券化取引により増加した自己資本に相当する額	0	0	0
負債の時価評価により生じた時価評価差額であって自己資本に算入される額	0	0	0
前払年金費用の額	0	0	0
自己保有普通出資等(純資産の部に計上されるものを除く。)の額	0	0	0
意図的に保有している他の金融機関等の対象資本調達手段の額	0	0	0
少数出資金金融機関等の対象普通出資等の額	0	0	0
特定項目に係る十パーセント基準超過額	0	0	0
うち、その他金融機関等の対象普通出資等に該当するものに関連するものの額	0	0	0
うち、モーゲージ・サービシング・ライツに係る無形固定資産に関連するものの額	0	0	0
うち、繰延税金資産(一時差異に係るものに限る。)に関連するものの額	0	0	0
特定項目に係る十五パーセント基準超過額	0	0	0
うち、その他金融機関等の対象普通出資等に該当するものに関連するものの額	0	0	0
うち、モーゲージ・サービシング・ライツに係る無形固定資産に関連するものの額	0	0	0
うち、繰延税金資産(一時差異に係るものに限る。)に関連するものの額	0	0	0
その他コア資本調整項目不算入額(▲)			
コア資本に係る調整項目の額	(ロ) 14,310,968	21,462,688	
<b>&lt;自己資本&gt;</b>			
自己資本の額(イ)-(ロ)	(ハ) 2,946,316,106	2,840,683,111	
<b>&lt;リスク・アセット&gt;</b>			
信用リスク・アセットの額の合計額	16,093,563,871	15,267,972,377	
資産(オン・バランス項目)	16,093,563,871	15,267,972,377	
うち、経過措置によりリスク・アセットの額に算入されるものの額の合計額	454,543,122	△ 117,139,351	
うち、他の金融機関等向けエクスポージャー		△ 577,048,144	
うち、無形固定資産(モーゲージ・サービシング・ライツに係るものを除く。)に係る額		5,365,671	
うち、繰延税金資産(一時差異に係るものを除く。)に係る額		0	
うち、前払年金費用に係る額		0	
うち、自己保有普通出資等に係る額		0	
うち、意図的に保有している他の金融機関等の資本調達手段に係る額		0	
うち、少数出資金金融機関等の普通出資等に係る額		0	
うち、その他金融機関等の普通出資等に係る額		0	
うち、無形固定資産(モーゲージ・サービシング・ライツに係るものに限る。)に係る額		0	
うち、繰延税金資産(一時差異に係るものに限る。)に係る額		0	
うち、土地再評価額と再評価直前の帳簿価格の差額に係るものの額	454,543,122	454,543,122	
オフ・バランス項目	0	0	
CVAリスク相当額を八パーセントで除して得た額	0	0	
中央清算機関関連エクスポージャーに係る信用リスク・アセットの額	0	0	
オペレーショナル・リスク相当額の合計額を八パーセントで除して得た額	1,286,323,200	1,294,687,125	
信用リスク・アセット調整額			
リスク・アセットの額の合計額	(ニ) 17,379,887,701	16,562,659,502	
<b>&lt;自己資本比率&gt;</b>			
自己資本比率(ハ)÷(ニ)	16.9%	17.15%	

(注)

1. 農協法第11条の2第1項第2号の規定に基づく組合の経営の健全性を判断するための基準に係る算式に基づき算出しています。

2. 当JAは、信用リスク・アセット額の算出にあたっては標準的手法、適格金融資産担保の適用については信用リスク削減手法の簡便手法を、オペレーショナル・リスク相当額の算出にあたっては基礎的手法を採用しています。

3. 当JAは有するすべての自己資本とリスクを対比して、自己資本比率を計算しています。

2. 自己資本の充実度に関する事項

① 信用リスクに対する所要自己資本の額及び区分ごとの内訳

(単位：円)

	30年度			29年度		
	エクスポージャーの 期末残高	リスク・アセット額 a	所要自己資本額 b = a × 4%	エクスポージャーの 期末残高	リスク・アセット額 a	所要自己資本額 b = a × 4%
現金	172,330,414	-	-	130,004,113	-	-
我が国の中央政府及び中央銀行向け	-	-	-	-	-	-
外国の中央政府及び中央銀行向け	-	-	-	-	-	-
国際決済銀行等向け	-	-	-	-	-	-
我が国の地方公共団体向け	-	-	-	-	-	-
外国の中央政府等以外の公共部門向け	-	-	-	-	-	-
国際開発銀行向け	-	-	-	-	-	-
地方公共団体金融機構向け	-	-	-	-	-	-
我が国の政府関係機関向け	-	-	-	-	-	-
地方三公社向け	-	-	-	-	-	-
金融機関及び第一金融商品取引業者向け	22,261,127,069	4,452,225,432	178,089,017	21,997,745,123	4,399,549,044	175,981,962
法人等向け	1,806,032,590	1,806,032,590	72,241,304	2,550,072,670	2,548,072,670	101,922,907
中小企業等向け及び個人向け	635,770,488	429,466,774	17,178,671	530,898,741	343,343,300	13,733,732
抵当権付住宅ローン	-	-	-	-	-	-
不動産取得等事業向け	-	-	-	-	-	-
三月以上延滞等	261,863,067	392,794,602	15,711,784	262,071,087	393,106,632	15,724,265
取立未決済手形	3,541,532	708,307	28,332	2,612,496	522,500	20,900
信用保証協会等保証付	2,099,945,968	198,158,936	7,926,357	1,501,249,033	140,857,457	5,634,298
株式会社地域経済活性化支援機構等による保証付	-	-	-	-	-	-
共済約款貸付	-	-	-	15,722,551	-	-
出資等	205,432,596	205,432,596	8,217,304	205,432,596	205,432,596	8,217,304
(うち出資等のエクスポージャー)	205,432,596	205,432,596	8,217,304	205,432,596	205,432,596	8,217,304
(うち重要な出資のエクスポージャー)	-	-	-	-	-	-
上記以外	6,512,591,795	8,154,201,512	326,168,061	5,984,982,500	7,354,227,529	294,169,101
(うち他の金融機関等の対象資本等調達手段のうち対象普通出資等及びその他外部T L A C 関連調達手段に該当するもの以外のものに係るエクスポージャー)	288,038,715	720,096,788	28,803,872	238,066,287	595,165,718	23,806,629
(うち農林中央金庫又は農業協同組合連合会の対象普通出資等に係るエクスポージャー)	1,035,340,000	2,588,350,000	103,534,000	916,030,000	2,290,075,000	91,603,000
(うち特定項目のうち調整項目に算入されない部分に係るエクスポージャー)	-	-	-	-	-	-
(うち総株主等の議決権の百分の十を超える議決権を保有している他の金融機関等に係るその他外部T L A C 関連調達手段に関するエクスポージャー)	-	-	-	-	-	-
うち総株主等の議決権の百分の十を超える議決権を保有していない他の金融機関等に係るその他外部T L A C 関連調達手段に係る5%基準額を上回る部分に係るエクスポージャー)	-	-	-	-	-	-
(うち上記以外のエクスポージャー)	5,189,213,080	4,845,754,724	193,830,189	4,830,886,213	4,468,986,811	178,759,472
証券化	-	-	-	-	-	-
(うちS T C 要件適用分)	-	-	-	-	-	-
(うち非S T C 適用分)	-	-	-	-	-	-
再証券化	-	-	-	-	-	-
リスク・ウェイトのみなし計算が適用されるエクスポージャー	-	-	-	-	-	-
(うちルックスルー方式)	-	-	-	-	-	-
(うちマンドート方式)	-	-	-	-	-	-
(うち蓋然性方式250%)	-	-	-	-	-	-
(うち蓋然性方式400%)	-	-	-	-	-	-
(うちフォールバック方式)	-	-	-	-	-	-
経過処置によりリスク・アセットの額に算入されるものの額	-	454,543,122	-	-	459,908,793	-
他の金融機関等の対象資本調達手段に係るエクスポージャーに係る経過措置によりリスク・アセットの額に算入されなかったものの額(Δ)	-	-	-	-	577,048,144	-
標準的手法を適用するエクスポージャー別計	-	-	-	-	-	-
C V A リスク相当額 ÷ 8%	-	-	-	-	-	-
中央精算機関関連エクスポージャー	-	-	-	-	-	-
信用リスク・アセットの額の合計額	33,958,635,519	16,093,563,871	643,742,554	33,180,790,910	15,813,109,518	632,524,380
オペレーショナル・リスクに対する所要自己資本の額	オペレーショナル・リスク相当額を8%で除して得た額			オペレーショナル・リスク相当額を8%で除して得た額		
(基礎的手法)	a		b = a × 4%	a		b = a × 4%
	1,286,323,200		51,452,928	1,294,687,125		51,787,485
所要自己資本額計	リスク・アセット等(分母)計			リスク・アセット等(分母)計		
	a		b = a × 4%	a		b = a × 4%
	17,379,887,071		695,195,483	16,562,659,502		662,506,380

注)

1. 「リスク・アセット額」の欄には、信用リスク削減効果適用後のリスク・アセット額を原エクスポージャーの種類ごとに記載しています。
2. 「エクスポージャー」とは、リスクにさらされている資産（オフ・バランスを含む）のことをい、具体的には貸出金や有価証券等が該当します。
3. 「三月以上延滞等」とは、元本又は利息の支払が約定支払日の翌日から3カ月以上延滞している債務者に係るエクスポージャー及び「金融機関向け及び第一種金融商品取引業者向け」、「法人等向け」等においてリスク・ウェイトが150%になったエクスポージャーのことです。
4. 「出資等」とは、出資等エクスポージャー、重要な出資のエクスポージャーが該当します。
5. 「証券化（証券化エクスポージャー）」とは、原資産にかかる信用リスクを優先劣後構造のある二以上のエクスポージャーに階層化し、その一部または全部を第三者に移転する性質を有する取引にかかるエクスポージャーのことです。
6. 「経過措置によりリスク・アセットの額に算入されるもの」とは、土地再評価差額金に係る経過措置によるリスク・アセットの額および調整項目にかかる経過措置によりなお従前の例によるものとしてリスク・アセットの額に算入したものが該当します。
7. 「上記以外」には、未決済取引・その他の資産（固定資産等）・間接精算参加者向け・信用リスク削減手法として用いる保証またはクレジットデリバティブの免責額が含まれます。
8. 当JAでは、オペレーショナル・リスク相当額の算出にあたって、基礎的手法を採用しています。

<オペレーショナル・リスク相当額を8%で除して得た額の算出方法(基礎的手法)>

$$\frac{\text{(粗利益(正の値の場合に限る)×15%)の直近3年間の合計額}}{\text{直近3年間のうち粗利益が正の値であった年数}} \div 8\%$$

### 3. 信用リスクに関する事項

#### ① 標準的手法に関する事項

JAでは自己資本比率算出にかかる信用リスク・アセット額は告示に定める標準的手法により算出しています。また、信用リスク・アセットの算出にあたって、リスク・ウエイトの判定に当たり使用する格付等は次のとおりです。

(ア) リスク・ウエイトの判定に当たり使用する格付けは、以下の適格格付機関による依頼格付けのみ使用し、非依頼格付は使用しないこととしています。

適格格付機関
株式会社格付投資情報センター(R&I)
株式会社日本格付研究所(JCR)
ムーディーズ・インベスターズ・サービス・インク(Moody's)
S&Pグローバル・レーティング(S&P)
フィッチレーティングスリミテッド(Fitch)

(注) 「リスク・ウエイト」とは、当該資産を保有するために必要な自己資本額を算出するための掛目のことです。

(イ) リスク・ウエイトの判定に当たり使用する適格格付機関の格付またはカントリー・リスク・スコアは、主に以下のとおりです。

エクスポージャー	適格格付機関	カントリーリスク・スコア
金融機関向けエクスポージャー		日本貿易保険
法人等向けエクスポージャー(長期)	R&I, Moody's, JCR, S&P, Fitch	
法人等向けエクスポージャー(短期)	R&I, Moody's, JCR, S&P, Fitch	

② 信用リスクに関するエクスポージャー（地域別、業種別、残存期間別）及び三月以上延滞エクスポージャーの期末残高

（単位：円）

	30年度			29年度		
	信用リスクに関するエクスポージャーの残高	うち貸出金等	三月以上延滞エクスポージャー	信用リスクに関するエクスポージャーの残高	うち貸出金等	三月以上延滞エクスポージャー
国内	33,958,635,519	7,698,244,850	261,863,067	33,180,790,910	7,974,562,207	262,071,087
国外	-	-	-	-	-	-
地域別残高計	33,958,635,519	7,698,244,850	261,863,067	33,180,790,910	7,974,562,207	262,071,087
法人	農業	345,051,197	345,051,197	66,446,645	282,538,587	64,426,993
	林業	-	-	-	-	-
	水産業	-	-	-	-	-
	製造業	-	-	-	-	-
	鉱業	-	-	-	-	-
	建設・不動産業	-	-	-	-	-
	電気・ガス・熱供給・水道	-	-	-	-	-
	運輸・通信業	-	-	-	-	-
	金融・保険業	19,261,770,214	288,038,715	-	19,087,454,521	238,066,287
	卸売・小売・飲食・サービス業	1,641,830,021	1,641,830,021	-	2,376,752,817	-
	日本国政府・地方公共団体	-	-	-	-	-
	上記以外	1,245,216,928	4,444,332	-	1,127,388,372	5,925,776
	個人	5,420,655,888	5,418,880,585	195,416,422	5,088,425,768	5,071,278,740
その他	6,044,111,271	-	-	5,218,230,845	-	-
業種別残高計	33,958,635,519	7,698,244,850	261,863,067	33,180,790,910	7,974,562,207	262,071,087
1年以下	19,998,916,037	1,029,893,706	10,940,000	20,239,306,127	1,393,450,485	27,512,000
1年超3年以下	849,199,126	849,199,126	1,740,000	460,366,694	460,366,694	0
3年超5年以下	621,654,578	621,654,578	0	647,157,422	647,157,422	8,910,000
5年超7年以下	704,500,817	704,500,817	22,356,000	821,268,375	821,268,375	26,220,000
7年超10年以下	409,308,800	409,308,800	37,077,000	488,798,960	488,798,960	51,939,000
10年超	773,826,085	773,826,085	7,536,000	503,685,839	5,033,685,839	8,164,000
期限の定めのないもの	4,557,118,805	3,309,861,738	182,214,067	4,801,976,648	3,659,834,432	139,326,087
残存期間別残高計	27,914,524,248	7,698,244,850	261,863,067	27,962,560,065	12,504,562,207	262,071,087

注)

1. 信用リスクに関するエクスポージャーの残高には、資産（自己資本控除となるもの、リスク・ウェイトのみなし計算が適用されるエクスポージャーに該当するもの、証券化エクスポージャーに該当するものを除く）並びにオフ・バランス取引及び派生商品取引の与信相当額を含みます。
2. 「貸出金等」とは、貸出金のほか、コミットメント及びその他のデリバティブ以外のオフ・バランスシート・エクスポージャーを含んでいます。「コミットメント」とは、契約した期間および融資枠の範囲でお客様のご請求に基づき、金融機関が融資を実行する契約のことをいいます。「貸出金等」にはコミットメントの融資可能残額も含めています。
3. 「店頭デリバティブ」とは、スワップ等の金融派生商品のうち相対で行われる取引のものをいいます。
4. 「三月以上延滞エクスポージャー」とは、元本又は利息の支払が約定支払日の翌日から3カ月以上延滞しているエクスポージャーをいいます。
5. 「その他」には、ファンドのうち個々の資産の把握が困難な資産や固定資産等が該当します。

③ 貸倒引当金の期末残高及び期中の増減額

(単位：円)

区 分	30年度					29年度				
	期首残高	期中増加額	期中減少額		期末残高	期首残高	期中増加額	期中減少額		期末残高
			目的使用	その他				目的使用	その他	
一般貸倒引当金	26,221,693	25,434,902	-	26,221,693	25,434,902	26,803,123	26,221,693	-	26,803,123	26,221,693
個別貸倒引当金	-	-	-	-	-	-	-	-	-	-
合 計	26,221,693	25,434,902	-	26,221,693	25,434,902	26,803,123	26,221,693	-	26,803,123	26,221,693

④ 業種別の個別貸倒引当金の期末残高・期中増減額及び貸出金償却の額

(単位：円)

区分	30年度						29年度					
	期首残高	期中増加額	期中減少額		期末残高	貸出金償却	期首残高	期中増加額	期中減少額		期末残高	貸出金償却
			目的使用	その他					目的使用	その他		
国内	-	-	-	-	-	-	-	-	-	-	-	-
国外	-	-	-	-	-	-	-	-	-	-	-	-
地域別	-	-	-	-	-	-	-	-	-	-	-	-
法人	農業	-	-	-	-	688,591	-	-	-	-	-	695,634
	林業	-	-	-	-	-	-	-	-	-	-	-
	水産業	-	-	-	-	-	-	-	-	-	-	-
	製造業	-	-	-	-	-	-	-	-	-	-	-
	鉱業	-	-	-	-	-	-	-	-	-	-	-
	建設・不動産業	-	-	-	-	-	-	-	-	-	-	-
	電気・ガス・熱供給・水道業	-	-	-	-	-	-	-	-	-	-	-
	運輸・通信業	-	-	-	-	-	-	-	-	-	-	-
	金融・保険業	-	-	-	-	-	-	-	-	-	-	-
	卸売・小売・飲食・サービス業	-	-	-	-	-	-	-	-	-	-	-
	上記以外	-	-	-	-	-	-	-	-	-	-	-
個人	-	-	-	-	-	2,212,063	-	-	-	-	-	2,051,337
業種別計	-	-	-	-	-	2,900,654	-	-	-	-	-	2,746,971

⑤ 信用リスク削減効果勘案後の残高及びリスク・ウェイト1250%を適用する残高

(単位：円)

		30年度			29年度		
		格付あり	格付なし	計	格付あり	格付なし	計
信用 リスク 削減 効果 勘 案 後 残 高	リスク・ウェイト 0%	-	172,330,414	172,330,414	-	145,726,664	145,726,664
	リスク・ウェイト 2%	-	-	-	-	-	-
	リスク・ウェイト 4%	-	-	-	-	-	-
	リスク・ウェイト 10%	-	2,099,945,968	2,099,945,968	-	1,501,249,033	1,501,249,033
	リスク・ウェイト 20%	-	22,264,668,601	22,264,668,601	-	22,000,357,619	22,000,357,619
	リスク・ウェイト 35%	-	-	0	-	-	-
	リスク・ウェイト 50%	-	-	0	-	-	-
	リスク・ウェイト 75%	-	635,770,488	635,770,488	-	530,898,741	530,898,741
	リスク・ウェイト 100%	1,806,032,590	5,849,188,798	7,655,221,388	2,550,072,670	5,496,227,602	8,046,300,272
	リスク・ウェイト 150%	-	261,863,067	261,863,067	-	262,071,087	262,071,087
	リスク・ウェイト 200%	-	-	0	-	1,154,096,287	1,154,096,287
	リスク・ウェイト 250%	-	1,323,378,715	1,323,378,715	-	-	-
	その他	-	-	-	-	-	-
	リスク・ウェイト1250%	-	-	-	-	-	-
合 計	1,806,032,590	32,607,146,051	34,413,178,641	2,550,072,670	31,090,627,033	33,640,699,703	

(注)

1. 信用リスクに関するエクスポージャーの残高には、資産（自己資本控除となるもの、リスク・ウェイトのみなし計算が適用されるエクスポージャーに該当するもの、証券化エクスポージャーに該当するものを除く）並びにオフ・バランス取引及び派生商品取引の与信相当額を含みます。

2. 「格付あり」にはエクスポージャーのリスク・ウェイト判定において格付を使用しているもの、「格付なし」にはエクスポージャーのリスク・ウェイト判定において格付を使用していないものを記載しています。なお、格付は適格格付機関による依頼格付のみ使用しています。

3. 経過措置によってリスク・ウェイトを変更したエクスポージャーについては、経過措置適用後のリスク・ウェイトによって集計しています。また、経過措置によってリスク・アセットを算入したものについても集計の対象としています。

4. 1250%には、非同時決済取引に係るもの、信用リスク削減手法として用いる保証又はクレジット・デリバティブの免責額に係るもの、重要な出資に係るエクスポージャーなどリスク・ウェイト1250%を適用したエクスポージャーがあります。

#### 4. 信用リスク削減手法に関する事項

##### ① 信用リスク削減手法に関するリスク管理の方針及び手続の概要

「信用リスク削減手法」とは、自己資本比率算出における信用リスク・アセット額の算出において、エクスポージャーに対して一定の要件を満たす担保や保証等が設定されている場合に、エクスポージャーのリスク・ウェイトに代えて、担保や保証人に対するリスク・ウェイトを適用するなど信用リスク・アセット額を軽減する方法です。

当JAでは、信用リスク削減手法を「自己資本比率算出要領」にて定めています。

信用リスク削減手法として、「適格金融資産担保」、「保証」、「貸出金と自組合貯金の相殺」を適用しています。

適格金融資産担保取引とは、エクスポージャーの信用リスクの全部または一部が、取引相手または取引相手のために第三者が提供する適格金融資産担保によって削減されている取引をいいます。当JAでは、適格金融資産担保取引について信用リスク削減手法の簡便手法を用いています。

保証については、被保証債権の債務者よりも低いリスク・ウェイトが適用される中央政府等、我が国の地方公共団体、地方公共団体金融機構、我が国の政府関係機関、外国の中央政府以外の公共部門、国際開発銀行、及び金融機関または第一種金融商品取引業者、これら以外の主体で長期格付がA-またはA3以上の格付を付与しているものを適格保証人とし、エクスポージャーのうち適格保証人に保証された被保証部分について、被保証債権のリスク・ウェイトに代えて、保証人のリスク・ウェイトを適用しています。

ただし、証券化エクスポージャーについては、これら以外の主体で保証提供時に長期格付がA-またはA3以上で、算定基準日に長期格付がBBB-またはBaa3以上の格付を付与しているものを適格保証人とし、エクスポージャーのうち適格保証人に保証された被保証部分について、被保証債権のリスク・ウェイトに代えて、保証人のリスク・ウェイトを適用しています。

貸出金と自組合貯金の相殺については、①取引相手の債務超過、破産手続開始の決定その他これらに類する事由にかかわらず、貸出金と自組合貯金の相殺が法的に有効であることを示す十分な根拠を有していること、②同一の取引相手との間で相殺契約下にある貸出金と自組合貯金をいずれの時点においても特定することができること、③自組合貯金が継続されないリスクが監視及び管理されていること、④貸出金と自組合貯金の相殺後の額が、監視および管理されていること、の条件をすべて満たす場合に、相殺契約下にある貸出金と自組合貯金の相殺後の額を信用リスク削減手法適用後のエクスポージャー額としています。

担保に関する評価及び管理方針は、一定のルールのもと定期的に担保確認及び評価の見直しを行っています。なお、主要な担保の種類は自組合貯金です。



② 信用リスク削減手法が適用されたエクスポージャーの額

(単位：円)

区 分	30年度		29年度	
	適格金融 資産担保	保証	適格金融 資産担保	保証
地方公共団体金融機構向け	-	-	-	-
我が国の政府関係機関向け	-	-	-	-
地方三公社向け	-	-	-	-
金融機関向け及び第一種金融商品 取引業者向け	-	-	-	-
法人等向け	-	-	-	-
中小企業等向け及び個人向け	54,600,000	-	62,800,000	-
抵当権住宅ローン	-	-	-	-
不動産取得等事業向け	-	-	-	-
三月以上延滞等	-	-	-	-
証券化	-	-	-	-
中央清算機関関連	-	-	-	-
上記以外	328,830,000	-	336,550,000	-
合 計	383,430,000	-	399,350,000	-

(注)

1. 「エクスポージャー」とは、リスクにさらされている資産（オフ・バランスを含む）のことをいい、主なものとしては貸出金や有価証券等が該当します。
2. 「三月以上延滞等」とは、元本又は利息の支払が約定支払日の翌日から3カ月以上延滞している債務者に係るエクスポージャー及び「金融機関向け及び第一種金融商品取引業者向け」、「法人等向け」等においてリスク・ウエイトが150%になったエクスポージャーのことです。
3. 「証券化（証券化エクスポージャー）」とは、原資産にかかる信用リスクを優先劣後構造のある二以上のエクスポージャーに階層化し、その一部または全部を第三者に移転する性質を有する取引にかかるエクスポージャーのことです。
4. 「上記以外」には、現金・外国の中央政府及び中央銀行向け・国際決済銀行等向け・外国の中央政府等以外の公共部門向け・国際開発銀行向け・取立未済手形・未決済取引・その他の資産（固定資産等）が含まれます。
5. 派生商品取引及び長期決済期間取引の取引相手のリスクに関する事項  
該当する取引はありません。
6. 証券化エクスポージャーに関する事項  
該当する取引はありません。

## 7. 出資その他これに類するエクスポージャーに関する事項

### ①出資その他これに類するエクスポージャーに関するリスク管理の方針及び手続の概要

「出資その他これに類するエクスポージャー」とは、主に貸借対照表上の有価証券勘定及び外部出資勘定の株式又は出資として計上されているものであり、当JAにおいては、これらを①子会社および関連会社株式、②その他有価証券、③系統および系統外出資に区分して管理しています。①子会社および関連会社については、経営上も密接な連携を図ることにより、当JAの事業のより効率的運営を目的として、株式を保有しています。これらの会社の経営については毎期の決算書類の分析の他、毎月定期的な連絡会議を行う等適切な業況把握に努めています。

②その他の有価証券については中長期的な運用目的で保有するものであり、適切な市場リスクの把握およびコントロールに努めています。具体的には、市場動向や経済見通しなどの投資環境分析及びポートフォリオの状況やALMなどを考慮し、理事会で運用方針を定めるとともに経営層で構成するALM委員会を定期的に開催して、日常的な情報交換及び意思決定を行っています。運用部門は理事会で決定した運用方針及びALM委員会で決定された取引方針などに基づき、有価証券の売買やリスクヘッジを行っています。運用部門が行った取引については企画管理部門が適切な執行を行っているかどうかチェックし定期的にリスク量の測定を行い経営層に報告しています。

③系統出資については、会員としての総会等への参画を通じた経営概況の監督に加え、日常的な協議を通じた联合会等の財務健全化を求めており、系統外出資についても同様の対応を行っています。

なお、これらの出資その他これに類するエクスポージャーの評価等については、①子会社および関連会社については、取得原価を記載し、毀損の状況に応じて子会社等損失引当金を、②その他有価証券については時価評価を行った上で、取得原価との評価差額については、「その他有価証券評価差額金」として純資産の部に計上しています。③系統および系統外出資については、取得原価を記載し、毀損の状況に応じて外部出資等損失引当金を設定しています。また、評価等重要な会計方針の変更等があれば、注記表にその旨記載することとしています。

### ② 出資その他これに類するエクスポージャーの貸借対照表計上額及び時価

(単位：円)

	30年度		29年度	
	貸借対照表計上額	時価評価額	貸借対照表計上額	時価評価額
上場	—	—	—	—
非上場	1,240,772,596	1,240,772,596	1,121,462,596	1,121,462,596
合計	1,240,772,596	1,240,772,596	1,121,462,596	1,121,462,596

(注) 「時価評価額」は、時価のあるものは時価、時価のないものは貸借対照表計上額の合計金額です。

### ③ 出資その他これに類するエクスポージャーの売却及び償却に伴う損益

該当する取引はありません。

### ④ 貸借対照表で認識され、損益計算書で認識されない評価損益の額（保有目的区分をその他有価証券としている株式・出資の評価損益等）

該当する取引はありません。

- ⑤ 貸借対照表及び損益計算書で認識されない評価損益の額（子会社・関連会社株式の評価損益等）

該当する取引はありません。

## 8. リスク・ウェイトのみなし計算が適用されるエクスポージャーに関する事項

	30年度	29年度
ルックスルー方式を適用するエクスポージャー	—	
マンドレート方式を適用するエクスポージャー	—	
蓋然性方式（250％）を適用するエクスポージャー	—	
蓋然性方式（400％）を適用するエクスポージャー	—	
フォールバック方式（1250％）を適用するエクスポージャー	—	

## 9. 金利リスクに関する事項

### ① 金利リスクの算定方法の概要

金利リスクとは、金利変動に伴い損失を被るリスクで、資産と負債の金利又は期間のミスマッチが存在する中で金利が変動することにより、利益が減少ないし損失を被るリスクをいいます。

当JAでは、金利リスク量を計算する際の基本的な事項を「金利リスク量計算要領」に、またリスク情報の管理・報告にかかる事項を「余裕金運用等にかかるリスク管理手続」に定め、適切なリスクコントロールに努めています。具体的な金利リスク管理方針および手続については以下のとおりです。

#### ◇リスク管理の方針および手続の概要

- ・リスク管理および計測の対象とする金利リスクの考え方および範囲に関する説明  
当JAでは、金利リスクを重要なリスクの一つとして認識し、適切な管理体制のもとで他の市場リスクと一体的に管理をしています。金利リスクのうち銀行勘定の金利リスク（IRRBB）については、個別の管理指標の設定やモニタリング体制の整備などにより厳正な管理に努めています。
- ・リスク管理およびリスクの削減の方針に関する説明  
当JAは、リスク管理委員会のもと、自己資本に対するIRRBBの比率の管理や収支シミュレーションの分析などを行いリスク削減に努めています。
- ・金利リスク計測の頻度  
毎月末を基準日として、月次でIRRBBを計測しています。
- ・ヘッジ等金利リスクの削減手法に関する説明  
該当ありません。

#### ◇金利リスクの算定手法の概要

当JAでは、市場金利が上下に2%変動した時（ただし0%を下限）に発生する経済価値の変化額（低下額）を金利リスク量として毎月算出しています。

- ・流動性貯金に割り当てられた金利改定の平均満期
 

要求払貯金の金利リスク量は、明確な金利改定間隔がなく、貯金者の要求によって随時払い出される要求払貯金のうち、引き出されることなく長期間金融機関に滞留する貯金をコア貯金と定義し、①過去5年の最低残高、②過去5年の最大年間流出量を現残高から差し引いた残高、③現残高の50%相当額のうち、最小の額を上限とし、0～5年の期間に均等に振り分けて（平均残存2.5年）リスク量を算定しています。

流動性貯金に割り当てられた金利改定の平均満期は2.5年です。
- ・流動性貯金に割り当てられた最長の金利改定満期
 

流動性に割り当てられた最長の金利改定満期は5年です。
- ・流動性貯金への満期の割り当て方法（コア貯金モデル等）およびその前提
 

流動性貯金への満期の割り当て方法については、金融庁が定める保守的な前提を採用しています。
- ・固定金利貸出の期限前返済や定期貯金の早期解約に関する前提
 

固定金利貸出の期限前返済や定期貯金の早期解約について考慮していません。
- ・複数の通貨の集計方法およびその前提
 

通貨別に算出した金利リスクの正値を合算しています。通貨間の相関等は考慮していません。
- ・スプレッドに関する前提（計算にあたって割引金利やキャッシュ・フローに含めるかどうか）
 

一定の前提を置いたスプレッドを考慮してキャッシュ・フローを展開しています。なお、当該スプレッドは金利変動ショックの設定上は不変としています。
- ・内部モデルの使用等、 $\Delta E V E$ および $\Delta N I I$ に重大な影響を及ぼすその他の前提、前事業年度末の開示からの変動に関する説明
 

内部モデルは使用しておりません。
- ・計測値の解釈や重要性に関するその他の説明
 

該当ありません。

◇ $\Delta E V E$ および $\Delta N I I$ 以外の金利リスクを計測している場合における、当該金利リスクに関する事項

- ・金利ショックに関する説明
 

リスク資本配賦管理としてVaRで計測する市場リスク量を算定しています。
- ・金利リスク計測の前提およびその意味（特に、農協法自己資本開示告示に基づく定量的開示の対象となる $\Delta E V E$ および $\Delta N I I$ と大きく異なる点
 

特段ありません。

② 金利ショックに関する事項

(単位：百万円)

IRRBB 1 : 金利リスク					
項 番		イ	ロ	ハ	ニ
		△EVE		△NII	
		当期末	前期末	当期末	前期末
1	上方パラレルシフト	11			
2	下方パラレルシフト	—			
3	スティープ化	57			
4	フラット化	—			
5	短期金利上昇	—			
6	短期金利低下	—			
7	最大値	57			
		ホ		ヘ	
		当期末		前期末	
8	自己資本の額	2,946			

VI. 連結情報

該当はありません。

# 【JAの概要】

## 1. 機構図

平成31年3月末現在  
職員数60人

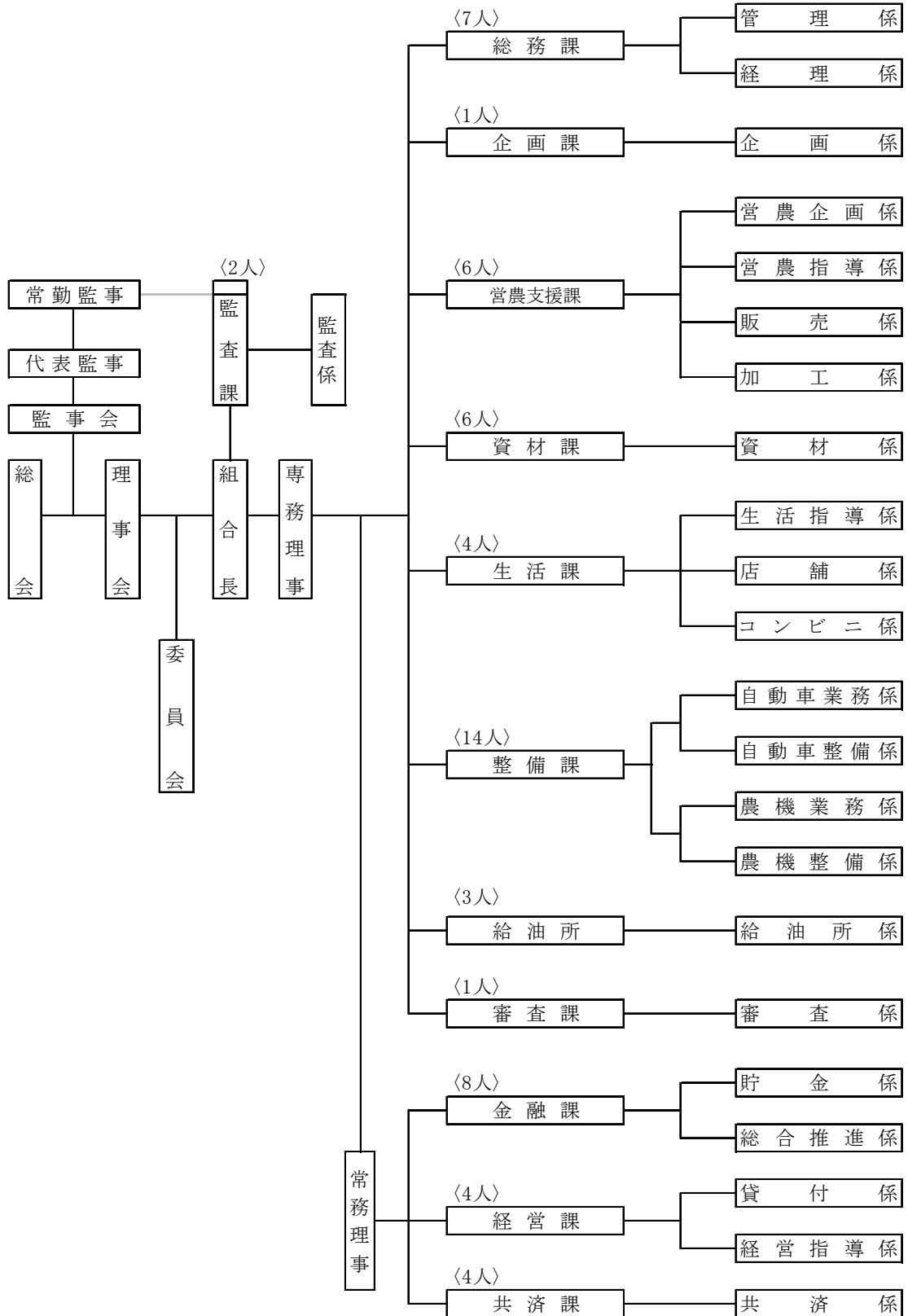

2. 役員構成

(平成31年3月末現在)

役員	氏名	役員	氏名
代表理事組合長	小林 肇	理事	中島 達也
専務理事	細川 忠通	〃	橋本 考由
常務理事	高橋 勇輝	代表監事	谷口 良一
理事	桑原 秀夫	監事	松井 仁
〃	深井 源八郎	常勤監事	菅原 誠一
〃	大沼 葉子		

3. 組合員数

(単位：人、団体)

項目	30年度	29年度	増減
正組合員数	1,069	1,080	△ 11
個人	1,045	1,059	△ 14
法人	24	21	3
その他法人			
准組合員数	42	41	1
個人	31	30	1
その他団体	11	11	0
合計	1,111	1,121	△ 10

4. 組合組織の状況

組織名	構成員数
青年部	33名
女性部	167名
フレッシュミズ	27名
農産部会	8組織
豆類生産組合	59名
麦類生産班	34名
特産かぼちゃ生産組合	64名
メロン生産班	30名
たまねぎ生産組合	29名
肉用牛生産組合	2名
ニンニク生産班	23名
O.F.S	15名
広報モニター	5名
生活モニター	16名
青色申告会	491名

5. 特定信用事業代理業者の状況

該当する取引はありません。

6. 地区一覧

この組合の地区は、秋田県南秋田郡大潟村の区域とする。

7. 沿革・あゆみ

年	月 日	内 容
昭和 45 年	9 月 13 日	大潟村農業協同組合設立総会
昭和 52 年	7 月 1 日	全農、全共連加入
昭和 53 年	2 月 28 日	貯金50億円突破
昭和 53 年	12 月 13 日	為替業務全銀システムに移行
昭和 58 年	8 月 13 日	全銀為替制度に加盟
昭和 62 年	8 月 1 日	地元銀行とオンライン提携
昭和 62 年	9 月 8 日	オンラインATM稼働
平成 1 年	2 月 23 日	農協会館竣工
平成 3 年	2 月 28 日	貯金100億円突破
平成 4 年	4 月 1 日	農協からJAへ
平成 5 年	6 月 21 日	定期制貯金金利自由化
平成 6 年	9 月 14 日	国債等窓販業務開始
平成 6 年	10 月 17 日	流動性貯金金利自由化
平成 8 年	7 月 18 日	インターネットホームページ開設
平成 9 年	12 月 12 日	Aコープ「あぐりプラザおおがた」オープン
平成 10 年	12 月 17 日	フードシステム高度化施設設備事業竣工
平成 11 年	11 月 23 日	おいしい米づくり日本一大会
平成 13 年	1 月 8 日	JA大潟村創立30周年記念講演
平成 14 年	4 月 1 日	定期制貯金ペイオフ解禁
平成 14 年	6 月 1 日	営農支援センター開設
平成 16 年	3 月 31 日	貯金150億円突破
平成 16 年	8 月 20 日	台風15号により村はじまって以来の大きな被害が発生
平成 17 年	1 月 4 日	系統信用事業システム（JASTEMシステム）スタート
平成 17 年	4 月 1 日	ペイオフ解禁の拡大
平成 18 年	2 月 14 日	JAバンク全国優績組合受賞
平成 19 年	2 月 23 日	IC ATM導入
平成 19 年	6 月 2 日	自営ATM撤去
平成 19 年	6 月 4 日	次期電算システム導入
平成 20 年	3 月 27 日	旧店舗解体及びAコープ改修工事
平成 20 年	11 月 25 日	JA女性部35周年記念式典
平成 21 年	3 月 31 日	貯金200億円突破
平成 21 年	10 月 27 日	JA大潟村創立40周年記念式典
平成 22 年	10 月 6 日	異常気象により甚大な農業被害が発生
平成 24 年	4 月 4 日	爆弾低気圧により甚大な農業生産施設の被害
平成 26 年	3 月 31 日	貯金250億円突破
平成 26 年	9 月 13 日	26年産米概算金 8,500円（大潟村開村当時の米価レベル）
平成 27 年	9 月 20 日	もち米「ときめきもち」、麦「銀河のちから」本格デビュー
平成 30 年	3 月 15 日	ローソン大潟村店オープン
平成 31 年	3 月 12 日	たまねぎ乾燥・貯蔵・調整施設完成



8. 店舗等のご案内

(平成31年3月末現在)

店舗名	住 所	電話番号	A T M (現金自動化機器) 設置・稼働状況
本 所	大潟村字中央1-5	0185-45-2211	—
Aコープおおがた	大潟村字中央1-5	0185-45-2214	A T M 2台

<組合単体開示項目 農業協同組合施行規則第204条関係>

開示項目	ページ	開示項目	ページ
<b>●概況及び組織に関する事項</b>			
○業務の運営の組織	70	・担保の種類別（貯金等、有価証券、動産、不動産その他担保物、農業信用基金協会保証、その他保証及び信用の区分をいう。）の貸出金残高及び債務保証見返額	48
○理事及び監事の氏名及び役職	74		
○事務所の名称及び所在地	76		
○特定信用事業代理業者に関する事項	74	・使途別（設備資金及び運転資金の区分をいう。）の貸出金残高	49
○主要な業務の内容	17～23	・業種別の貸出金残高及び当該貸出金残高の貸出金の総額に対する割合	49
<b>●主要な業務に関する事項</b>			
○直近の事業年度における事業の概況	3～8	・貯貸率の期末値及び期中平均値	59
○直近の5事業年度における主要な業務の状況	46	◇有価証券に関する指標	54
・経常収益（事業の区分ごとの事業収益及びその合計）	46	・商品有価証券の種類別（商品国債、商品地方債及び商品政府保証債の区分をいう。）の平均残高	54
・経常利益又は経常損失	46		
・当期剰余金又は当期損失金	46	・有価証券の種類別（国債、地方債、短期社債、社債、株式、外国債券及び外国株式その他の証券の区分をいう。次号において同じ。）の残存期間別の残高	54
・出資金及び出資口数	46		
・純資産額	46	・有価証券の種類別の平均残高	54
・総資産額	46		
・貯金等残高	46	<b>●業務の運営に関する事項</b>	
・貸出金残高	46	○リスク管理の体制	13～15
・有価証券残高	46	○法令遵守の体制	15
・単体自己資本比率	46	○苦情処理措置及び紛争解決措置の内容	15～16
・剰余金の配当の金額	46	<b>●組合の直近の2事業年度における財産の状況</b>	
・職員数	46	○貸借対照表、損益計算書及び剰余金処分計算書又は損失金処理計算書	24～25, 42
○直近の2事業年度における事業の状況		○貸出金のうち次に掲げるものの額及びその合計額	51
◇主要な業務の状況を示す指標	46～58	・破綻先債権に該当する貸出金	51
・事業粗収益及び事業粗利益率	46	・延滞債権に該当する貸出金	51
・資金運用収支、役員取引等収支及びその他事業収支	46	・3か月以上延滞債権に該当する貸出金	51
・資金運用勘定及び資金調達勘定の平均残高、利息、利回り及び総資金利ざや	47	・貸出条件緩和債権に該当する貸出金	51
・受取利息及び支払利息の増減	47	○元本補てん契約のある信託に係る貸出金のうち破綻先債権、延滞債権、3か月以上延滞債権及び貸出条件緩和債権に該当するものの額ならびにその合計額	52
・総資産経常利益率及び資本経常利益率	59		
・総資産当期純利益率及び資本当期純利益率	59	○自己資本の充実の状況	60
◇貯金に関する指標	46	○次に掲げるものに関する取得価額又は契約価額、時価及び評価損益	
・流動性貯金、定期性貯金、譲渡性貯金その他の貯金の平均残高	47～48	・有価証券	54
・固定金利定期貯金、変動金利定期貯金及びその他の区分ごとの定期貯金の残高	48	・金銭の信託	54
◇貸出金等に関する指標	48	・デリバティブ取引	54
・手形貸付、証書貸付、当座貸越及び割引手形の平均残高	48	・金融等デリバティブ取引	54
・固定金利及び変動金利の区分ごとの貸出金の残高	48	・有価証券店頭デリバティブ取引	54
		○貸倒引当金の期末残高及び期中の増減額	52
		○貸出金償却の額	52

## <自己資本の充実の状況に関する開示項目>

●単体における事業年度の開示事項	ページ
○ 定性的開示事項	
・ 自己資本調達手段の概要	16～17
・ 組合の自己資本の充実度に関する評価方法の概要	16～17
・ 信用リスクに関する事項	13
・ 信用リスク削減手法に関するリスク管理の方針及び手続の概要	67
・ 派生商品取引及び長期決済期間取引の取引相手のリスクに関するリスク管理の方針及び手続の概要	68
・ 証券化エクスポージャーに関する事項	68
・ オペレーショナル・リスクに関する事項	16～17
・ 出資その他これに類するエクスポージャーに関するリスク管理の方針及び手	69
・ 金利リスクに関する事項	70
○ 定量的開示事項	
・ 自己資本の構成に関する事項	60
・ 自己資本の充実度に関する事項	61
・ 信用リスクに関する事項	63
・ 信用リスク削減手法に関する事項	67
・ 派生商品取引及び長期決済期間取引の取引相手のリスクに関する事項	68
・ 証券化エクスポージャーに関する事項	68
・ 出資その他これに類するエクスポージャーに関する事項	69
・ 金利リスクに関する事項	70

# JA OGATAMURA

## 「共生」による 新たな農村・農業の創造

〒010-0443 秋田県南秋田郡大潟村字中央 1 番地の 5

TEL 0185-45-2211 Fax 0185-45-2273

インターネットホームページ

<https://www.ja-ogata.or.jp/>

JA 大潟村 (発行令和元年 7 月)

本誌は農協法第 54 条の 3 に基づいて作成したディスクロージャー (情報開示) 資料です。